

# 刈払機パーツリスト

株式会社 ワキタ	
モデル model	MKB2610M



## MKB2610 本体

Fig. 1

見出番号	部品番号	部品名称	規格	個数	備考
1-2	234520	外管		1	
1-3	234521	ダンパシヤフ		1	
1-4	215532	本体握り		1	
1-5・	226928	スィベル組		1	含む1-6~8
・6	226988	・ナベコネジ(+)		1	
・7	012487	・平座金		1	
・8	126993	・六角ナツ		1	
1-9・	229732	ハンドル取付金具組		1	含む1-10,11
・10	092561	・六角ボルト(+),SW		4	
・11	092550	・六角ボルト(+),SW		4	
1-12・	233550	キヤケース組		1	含む13~21
・13	234247	・六角ボルト		1	
・14	092550	・六角ボルト(+),SW		1	
・15	233547	・刃物ホスA組		1	
・16	234441	・刃物ホスB		1	
・17	210308	・安定板		1	
・18	215610	・六角ボルト,w,SW(刈羽止め)		1	
・19	222128	・巻付防止板		1	
・20	222129	・タツピンネジ		1	
・21	089737	・六角ボルト		1	
1-22	225754	注意マーク		1	
1-23	239286	ネームプレート		1	MKB2610M
1-24	239332	ラベル		1	MKB2610M
1-25	237718	ハンドルA組 左		1	
1-26	236358	ハンドルB組 右		1	
1-27	236356	トリガレバー組(19)		1	
1-28	236111	ラベル		1	高低マーク
1-29	235750	スロットルワイヤ		1	
1-30	234549	コルゲートチューブ		1	
1-31	220533	肩掛ント組		1	
1-32・	230831	上面カバー組		1	含む1-33
・33	092561	・六角ボルト(+),SW		2	
1-34	225814	チツプソー10''		1	

2. MKB2610M エンジン  
クランクケース、シリンダ、コイル

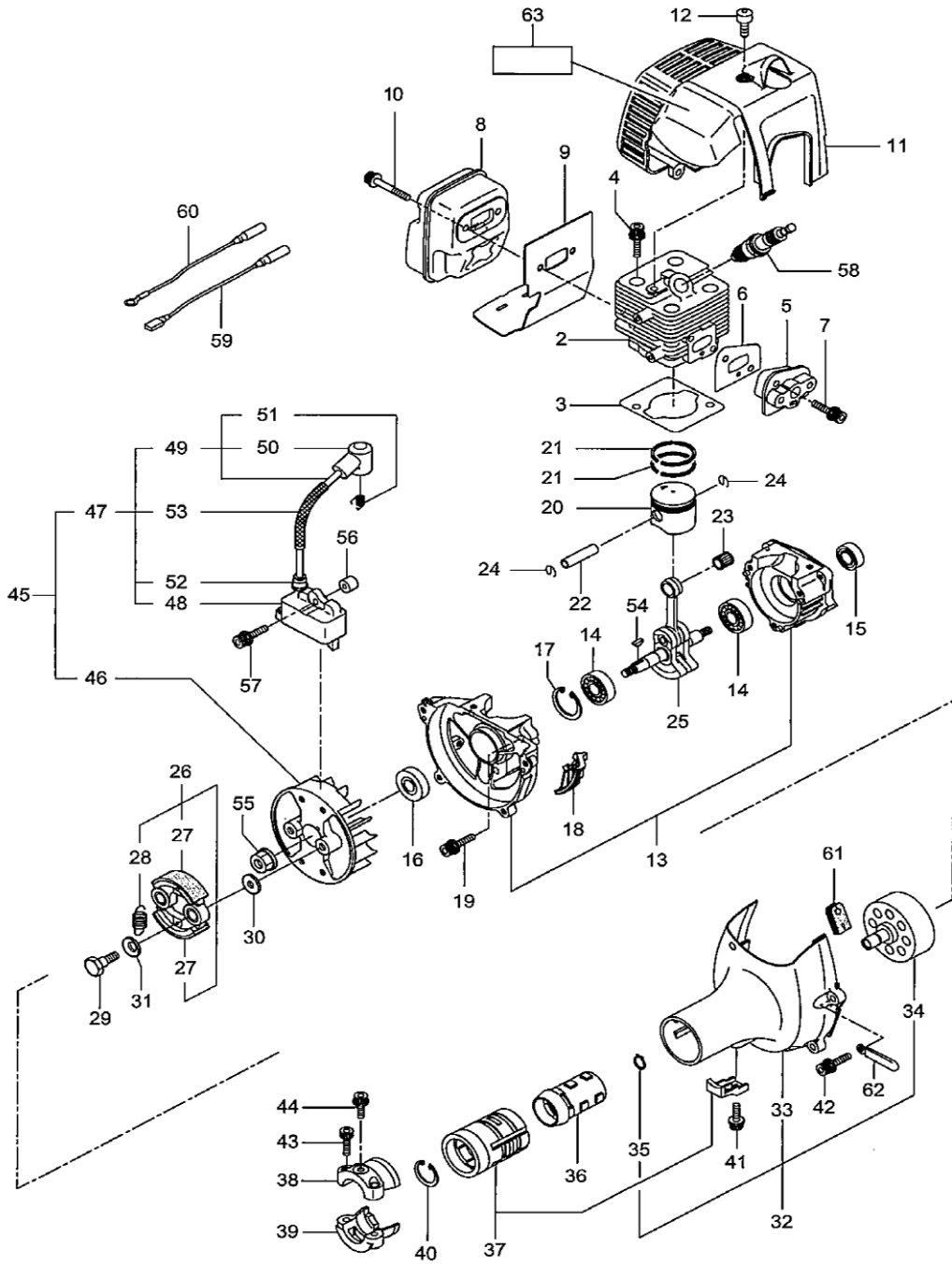

## MKB2610 エンジン クランクケース、シリンダ、コイル

Fig. 2

見出番号	部品番号	部品名称	規格	個数	備考
2-2	269140	シリンダ		1	
2-3	282330	ガスケット		1	
2-4	261250	六角穴付ボルト,W,SW		4	
2-5	269144	インシュレータ		1	
2-6	267049	ガスケット		1	
2-7	265924	スクリュ		2	
2-8	269146	マフラアセンブリ		1	
2-9	269148	ガスケット		1	
2-10	266264	スクリュ		2	
2-11	269150	トップカバー		1	
2-12	286399	ノブボルト		1	
2-13	269153	クランクケース		1	
2-14	280488	ベアリング		2	
2-15	261386	オイルシール		1	
2-16	261492	オイルシール		1	
2-17	055185	C型止め輪(穴用)		1	
2-18	264582	スクリーン		1	
2-19	261246	六角穴付ボルト,W,SW		3	
2-20	282328	ピストン		1	
2-21	261496	ピストンリング		2	
2-22	261497	ピストンピン		1	
2-23	261037	ニードルベアリング		1	
2-24	261576	サークリップ		2	
2-25	282323	クランクシャフト完		1	
2-26	269168	クラッチアセンブリ		1	含む2-27,28
・27	269169	・クラッチシュ		2	
・28	269173	・スプリング(クラッチ)		1	
2-29	269647	クラッチボルト		2	
2-30	269175	ワッシャ		2	
2-31	261777	波ワッシャ		2	
2-32	286535	ファンカバーアセンブリC		1	含む2-33~35
・33	281243	・ファンカバー		1	
・34	269272	・クラッチドラム完		1	
・35	014210	C型止め輪(軸用)		1	
2-36	269118	ホルダ		1	
2-37	269119	クツシヨ		1	
2-38	281079	ジョイントA		1	
2-39	281080	ジョイントB		1	
2-40	012381	C型止め輪(穴用)		1	
2-41	269127	スクリュ		1	
2-42	261250	六角穴付ボルト,W,SW		4	

## MKB2610 エンジン クランクケース、シリンダ、コイル

Fig. 2

見出番号	部品番号	部品名称	規格	個数	備考
2-43	269712	スクリユ		2	
2-44	281111	スクリユ		1	
2-45・	283949	マグネトアッセンブリ		1	含む2-46~53
・46	283950	・ロータ		1	
2-47・・	283951	・イグニツシヨコイルアッセンブリ		1	含む2-48~53
・・48	283980	・・コイル		1	
2-49・・・	283981	・・コードアッセンブリ		1	含む2-50,51
・・・50	261074	・・・プラグキャツフ		1	
・・・51	261075	・・・フツク		1	
・・52	261072	・・キャツフ		1	
・・53	269751	・・チューブ		1	
2-54	261076	半月キー		1	
2-55	261417	皿ハネ座金付ナット		1	
2-56	280381	スヘーサ		2	
2-57	261256	六角穴付ホルト,W,SW		2	
2-58	261200	スパークプラグ	NGK BPM6Y	1	
2-59	283735	リード		1	
2-60	284541	リード		1	
2-61	269189	グロメツト		1	
2-62	264588	クランプ		1	
2-63	277667	ラベル		1	MKB2610M

3. MKB2610M エンジン  
リコイルスタータ

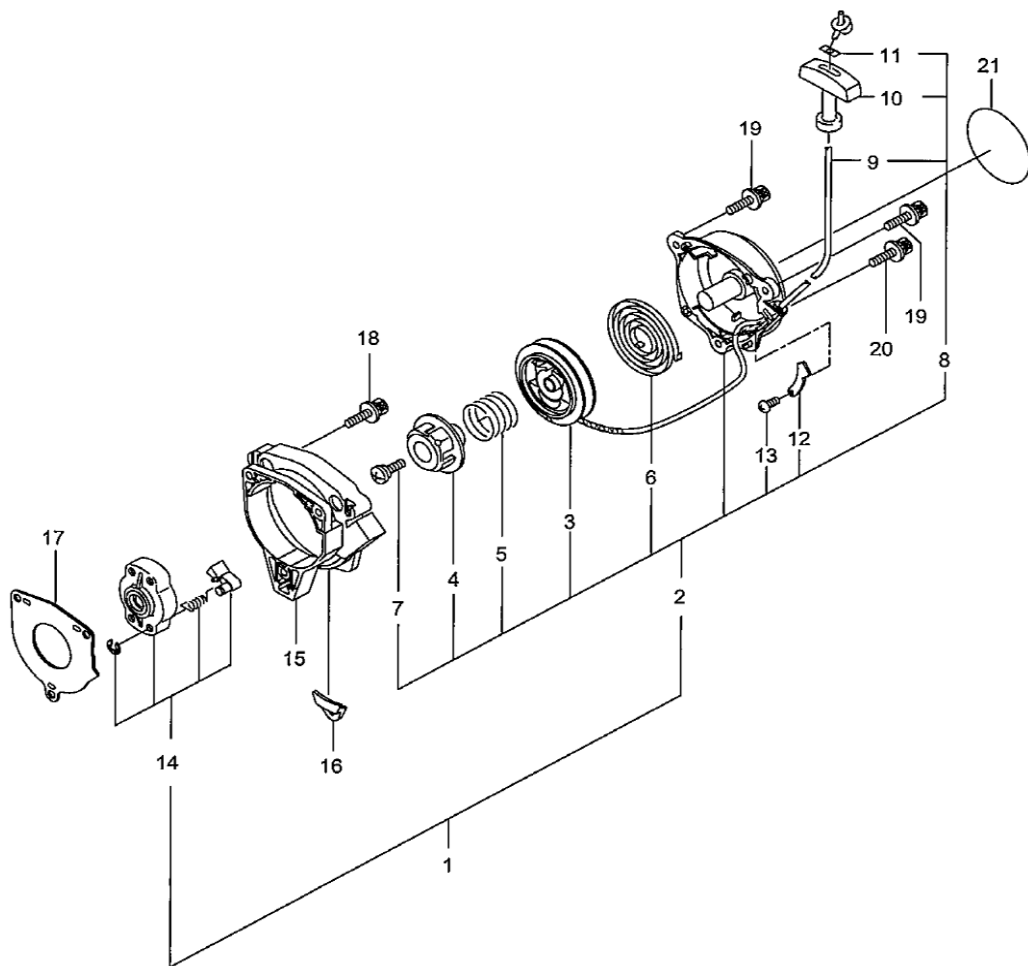

## MKB2610 エンジン リコイルスタータ

Fig. 3

見出番号	部品番号	部品名称	規格	個数	備考
3-1・	283476	リコイルスタータアッセンブリ		1	含む3-2~14
3-2・・	283477	・スタータアッセンブリ		1	含む3-3~13
・・3	283504	・・リール		1	
・・4	283505	・・カムプレート		1	
・・5	283506	・・ダンパースプリング		1	
・・6	261721	・・スパイラルスプリング		1	
・・7	267213	・・セットスクリュ		1	
3-8・・・	283578	・・ロープアセンブリ		1	含む3-9~11
・・・9	283579	・・・スタータロープ		1	
・・・10	261725	・・・スタータノブ		1	
・・・11	283511	・・・ロープストツハ		1	
・・12	277328	・・カバー		1	
・・13	273037	・・スクリュ		1	
・14	283575	・スタータプリアッセンブリ		1	
3-15	280696	アダプタアッセンブリ		1	
3-16	269351	ナット		1	
3-17	269206	プレート		1	
3-18	265726	六角穴付ボルト,W,SW		3	
3-19	283391	スクリュ		2	
3-20	282096	スクリュ		1	
3-21	277490	リコイルラベル		1	



4. MKB2610M エンジン  
 キャブレタ、エアクリーナ、燃料タンク

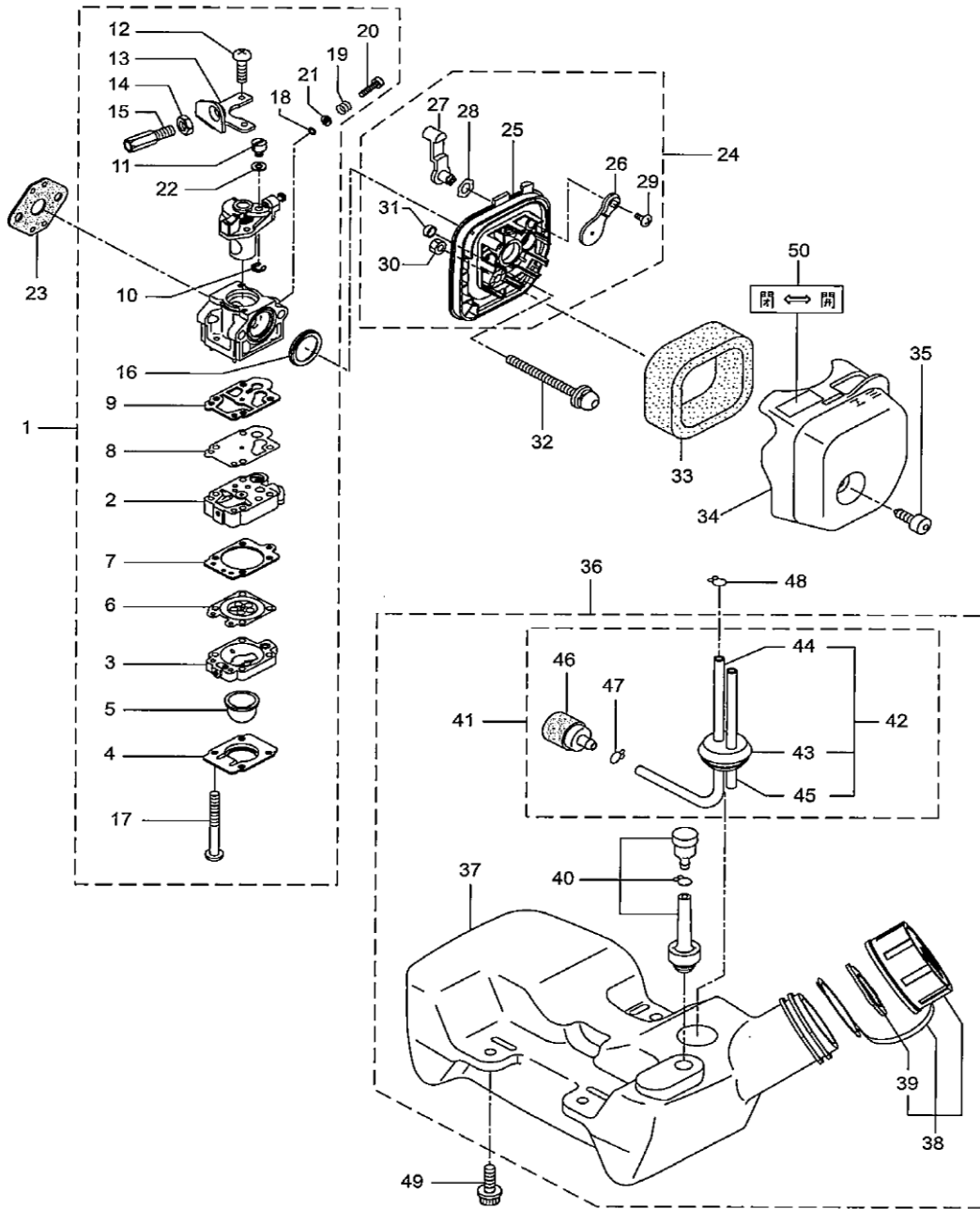

## MKB2610 エンジン キャブレタ、エアクリーナ、燃料タンク

Fig. 5

見出番号	部品番号	部品名称	規格	個数	備考
4-1・	269195	キャブレタアッセンブリ		1	含む4-2~22
・2	264155	・ポンプホテイ		1	
・3	262991	・パージホテイ		1	
・4	262992	・ポンプカバー		1	
・5	261874	・フライマ		1	
・6	283905	・ダイヤフラム(ポンプ)		1	
・7	262993	・ガスケット(ポンプ)		1	
・8	262994	・ダイヤフラム(メイン)		1	
・9	282576	・ガスケット		1	
・10	261876	・リング		1	
・11	261658	・スィベル		1	
・12	261875	・スクリュ		2	
・13	264677	・ブラケット		1	
・14	261878	・ナット		1	
・15	263994	・スクリュ		1	
・16	261657	・ハツキン		1	
・17	262996	・スクリュ		4	
・18	264470	・リング		1	
・19	264471	・スプリング		1	
・20	266444	・ニードル		1	
・21	264473	・ワツシヤ		1	
・22	264678	・ワツシヤ		1	
4-23	261864	ガスケット(キャブ)		1	
4-24・	284821	ケースアッセンブリ		1	含む3-25~31
・25	269026	・ケースホテイ		1	
・26	284802	・バルブ		1	
・27	284803	・レバー		1	
・28	284816	・ワツシヤ		1	
・29	269032	・スクリュ		1	
・30	126993	・六角ナット		1	
・31	269051	・スリーブ		2	
4-32	261814	六角穴付釦ホルト,W,SW		2	
4-33	269030	エレメント		1	
4-34	269027	クリーナカバー		1	
4-35	286349	ノブホルト		1	
4-36・	281601	タンクアッセンブリ		1	含む74-37~47
37・	269200	・フューエルタンク		1	
4-38・・	281564	・タンクキャツプアッセンブリ		1	含む4-39フクム
39・・	269377	・・ハツキン		1	
40・	261696	・ブリーザ組		1	
4-41・・	265952	・燃料パイプアッセンブリ		1	含む4-42~47
4-42・・・	265867	・・パイプアッセンブリ		1	含む4-43~45

## MKB2610 エンジン キャブレタ、エアクリーナ、燃料タンク

Fig. 5

見出 番号	部品番号	部品名称	規格	個数	備考
43..	265869	..ク`ロメツト		1	
44...	261690	...燃料パイプ		1	
45...	263038	...オーバ`フローパイプ		1	
46..	264653	..フィルタアッセンブリ		1	
47..	261117	..クリツプ		1	
4-48	261117	クリツプ		1	
4-49	269690	スクリユ		3	
4-50	281596	ラベル		1	チヨク

5. MKB2610M  
付属品

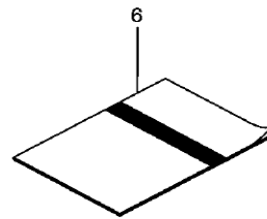
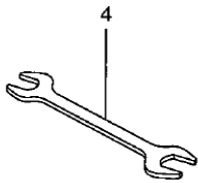
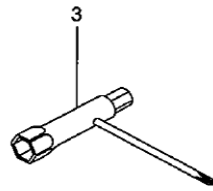
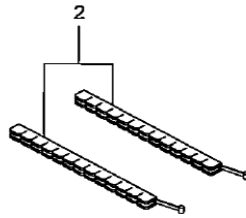
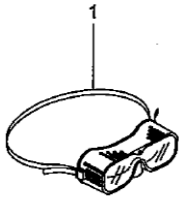

## MKB2610 付属品

Fig. 5

見出 番号	部品番号	部品名称	規格	個数	備考
5-1	221460	保護カバー		1	
5-2	220534	刈刃カバー		1	
5-3	210418	コンビボックススパナ		1	
5-4	022865	両口スパナ		1	
5-5	219431	六角ハウススパナ		1	
5-6	239278	取扱説明書		1	