

**WAKITA LONCIN**

**発電機パーツリスト**

**DRAWING OF GENERATOR**

<b>株式会社 ワキタ</b>	
モデル model	HPG2500-5/6

2020.03

発電機 (Generator)

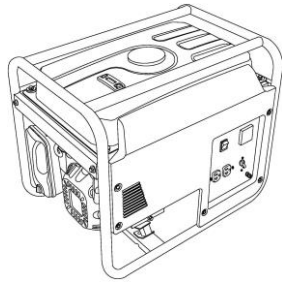

エンジン (ENGINE)

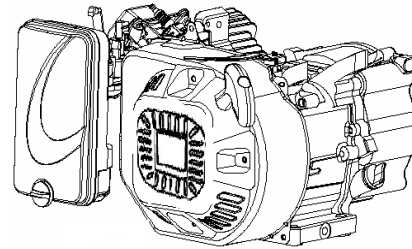

シリンダーヘッド (Cylinder head)

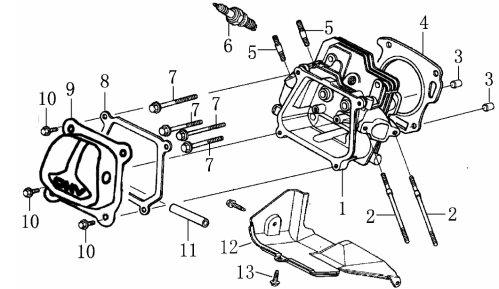

クランクケース (CRANKCASE)

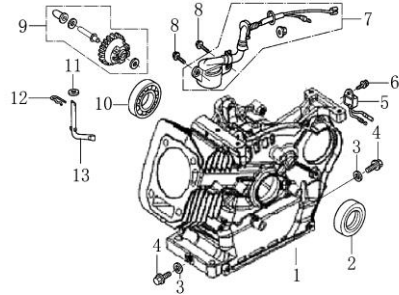

クランクケースカバー (CRANKCASE COVER)

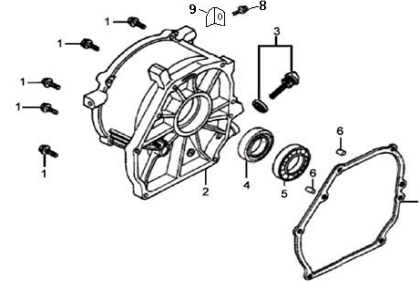

クランクシャフト/ピストン (Crankshaft\_Piston)

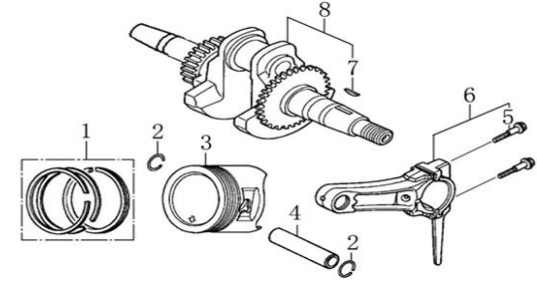

ロッカー/カムシャフト (ROCKER/CAMSHAFT)

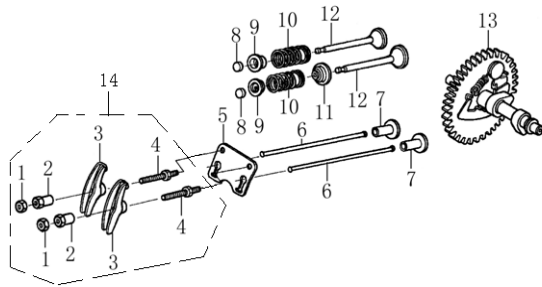

スターター/点火システム (STARTER/IGNITION COMP.)

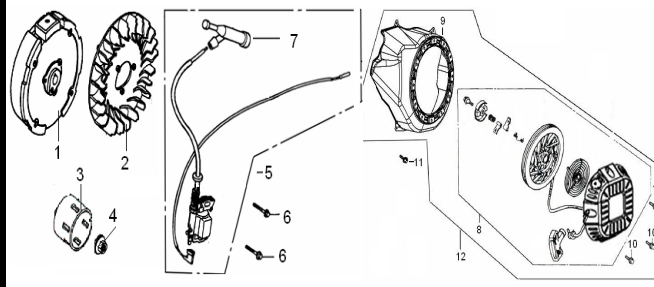

キャブレター (CARBURETOR)

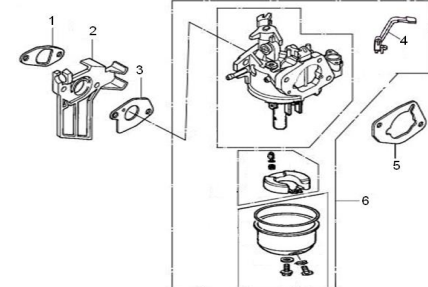

エアクリナー (AIR CLEANER)

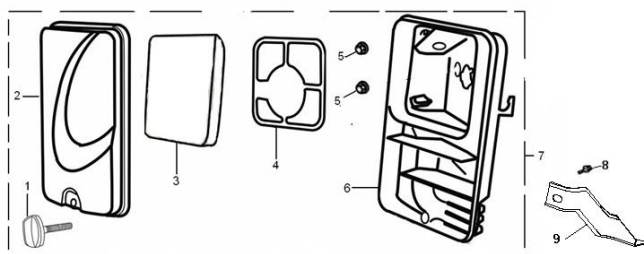

コントロール (CONTROL)

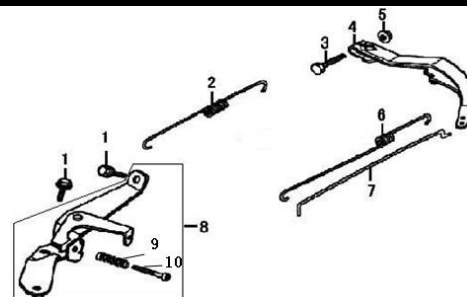

マフラー (MUFFLER)

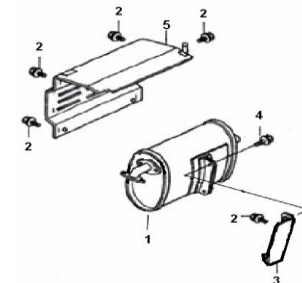

燃料タンク (FUEL TANK)

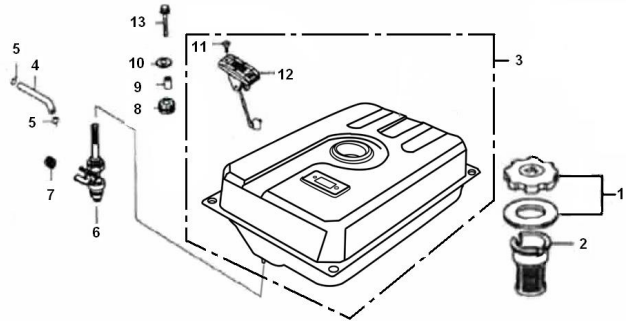

発電機 (ALTERNATOR)

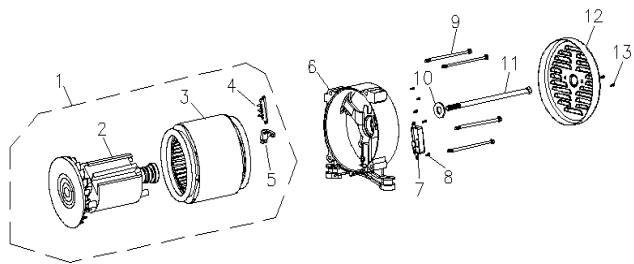

コントロールパネル (CONTROL PANEL ASSY.)

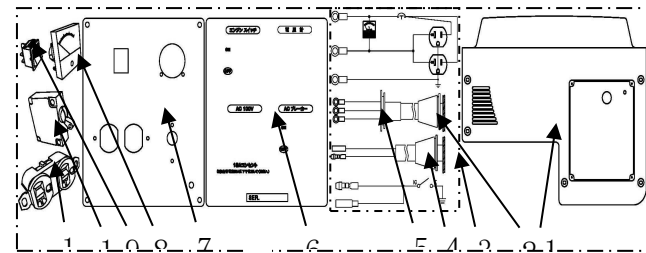

フレーム (FRAME)

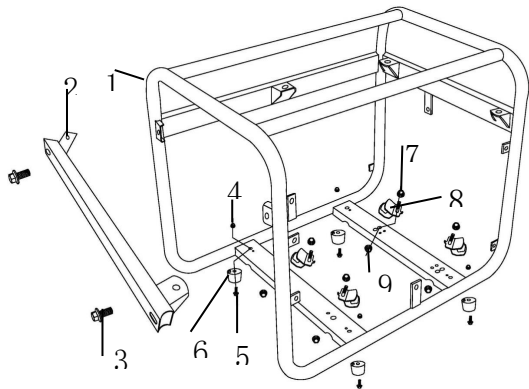

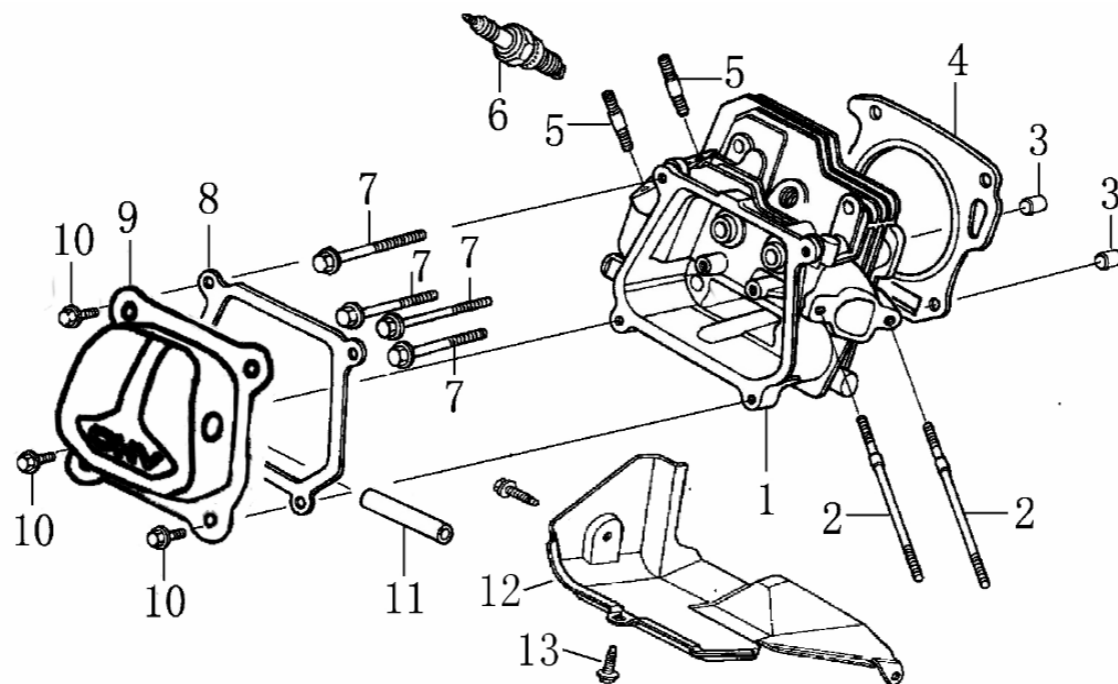

シリンダーヘッド (CYLINDER HEAD)

見出No.	部品番号 (Part No.)	品名 (Part name)	数量 (Quantity)	
			HPG2500-5	HPG2500-6
1	120080333-0001	シリンダーヘッド HEAD COMP ., CYLINDER	1	1
2	380180095-0001	スタッドボルト BOLT , STUD , IN.	2	2
3	380600117-0001	ノックピン PIN , DOWEL	2	2
4	120150107-0001	シリンダーガスケット GASKET , CYLINDER	1	1
5	380180098-0001	スタッドボルト BOLT , STUD , EX.	2	2
6	270960046-0001	スパークプラグ (NGK BPR6ES可) PLUG , SPARK	1	1
7	380140336-0001	フランジボルト BOLT , FLANGE	4	4
8	120250013-0001	ヘッドカバーパッキン PACKING , HEAD COVER	1	1
9	120220022-0001	ヘッドカバー COVER COMP, HEAD	1	1
10	380140001-0006	フランジボルト BOLT , FLANGE	4	4
11	380741096-0001	ブリーザーチューブ TUBE , BREATHER	1	1
12	160190048-0001	エアガイドプレート PLATE , AIR GUIDE	1	1
13	380140089-0003	フランジボルト BOLT , FLANGE	2	2

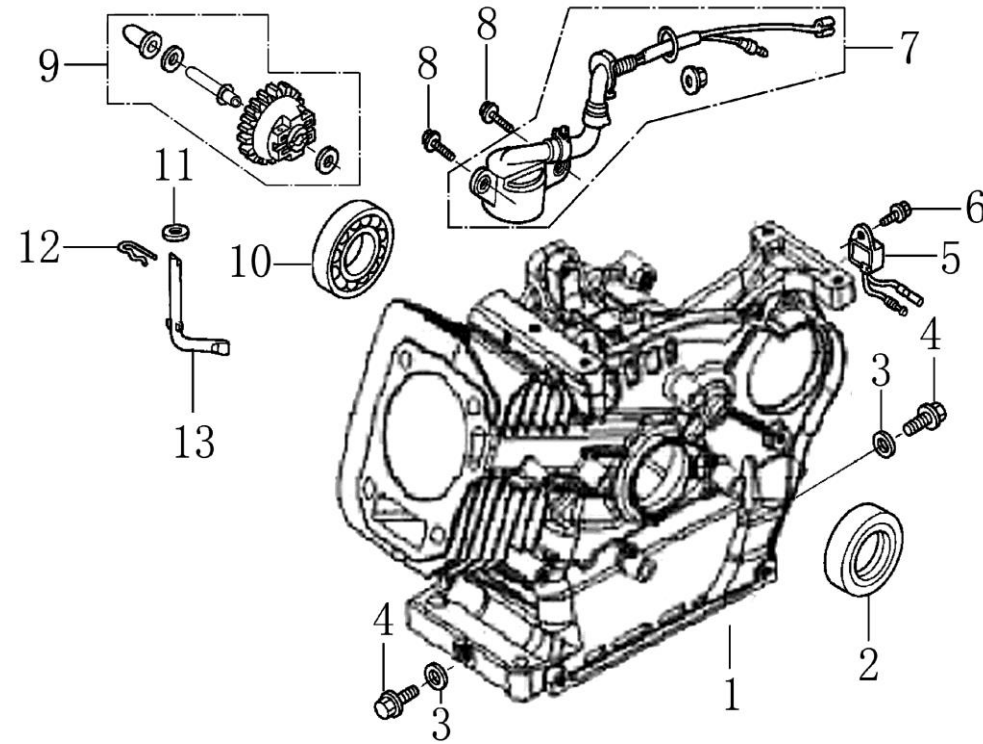

クランクケース (CRANK CASE)

見出No.	部品番号 (Part No.)	品名 (Part name)		数量 (Quantity)	
				HPG2500-5	HPG2500-6
1	110810073-0001	クランクケース	CRANK CASE	1	1
2	380650334-0001	オイルシール	OIL SEAL	1	1
3	380450514-0001	ドレーンプラグワッシャ	WASHER , DRAIN PLUG	2	2
4	110260025-0001	ドレーンプラグボルト	BOLT , DRAIN PLUG	2	2
5	281890001-0001	オイルアラートユニット	ALART UNIT , OIL	1	1
6	380140011-0004	フランジボルト	BOLT , FLANGE	1	1
7	281850212-0001	オイルレベルスイッチ	OIL LEVEL SWITCH	1	1
8	380140215-0003	フランジボルト	BOLT , FLANGE	2	2
9	171750020-0001	ガバナー アッシー	GOVERNOR ASSY.	1	
	171750002-0001	ガバナー アッシー	GOVERNOR ASSY.		1
10	380630380-0001	ボールベアリング	BEARING , RADIAL BALL	1	1
11	380450531-0001	ワッシャ	WASHER	1	1
12	381350004-0001	ロックピン	PIN , LOCK	1	1
13	171630001-0001	ガバナーアームシャフト	SHAFT , GOVERNOR ARM	1	1

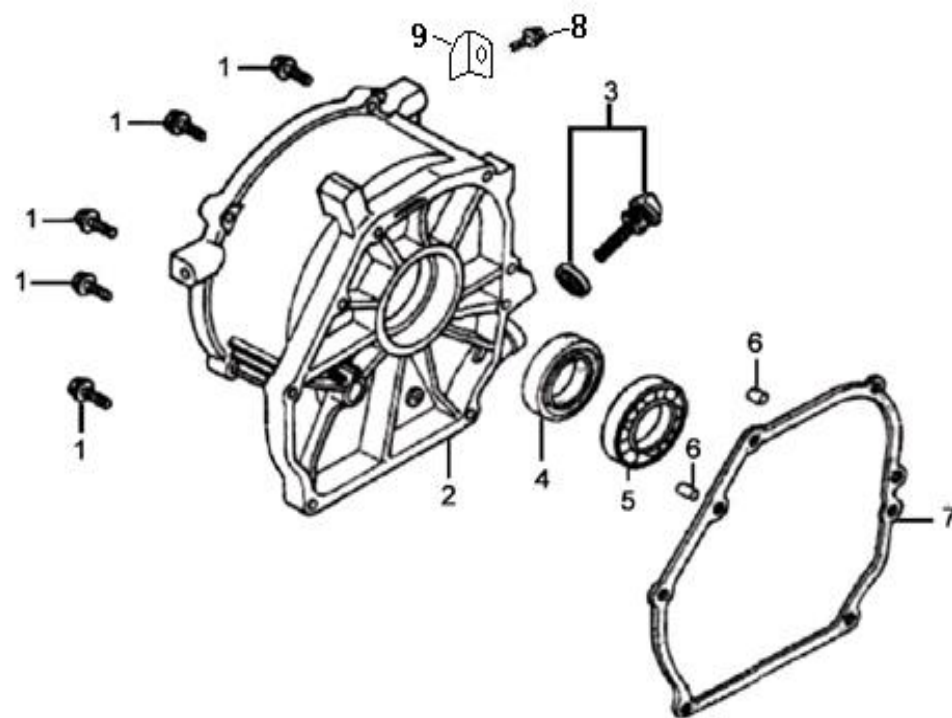

クランクケースカバー (CRANK CASE COVER)

見出No.	部品番号 (Part No.)	品名 (Part name)		数量 (Quantity)	
				HPG2500-5	HPG2500-6
1	380140028-0004	フランジボルト	BOLT , FLANGE	7	7
2	110820046-0001	ケースカバー	CASE COVER	1	1
3	110690035-000 1	オイルゲージ アッシー	OIL SWITCH	1	1
4	380650334-0001	オイルシール	OIL SEAL	1	1
5	380630380-0001	ボールベアリング	BEARING	1	1
6	380600120-0001	ロックピン	PIN , DOWEL	2	2
7	110830031-0001	ケースカバーパッキン	PACKING , CASE COVER	1	1
8	380140011-0006	フランジボルト	BOLT , FLANGE	1	1
9	660030001-0001	バッフル	BAFFLE	1	1

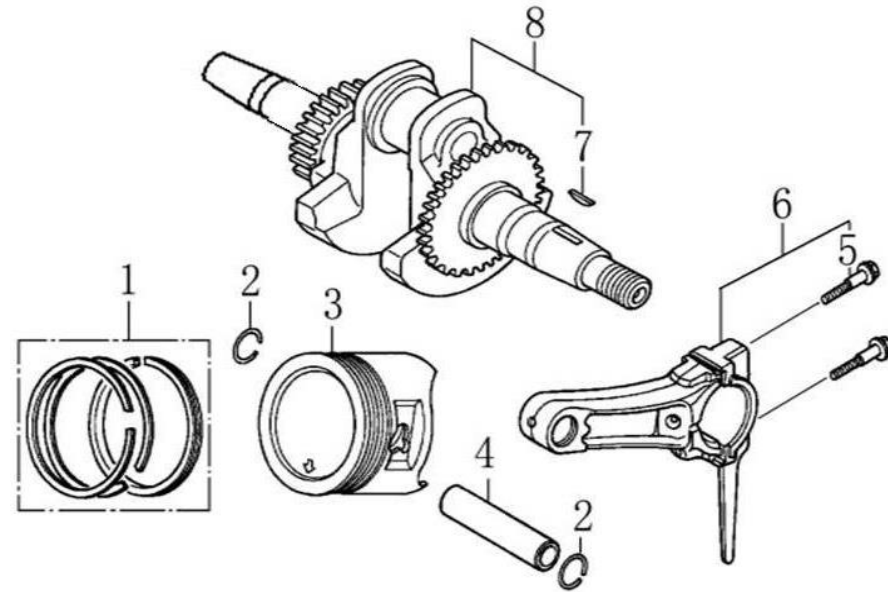

クランクシャフト/ピストン (CRANKSHAFT/PISTON)

見出No.	部品番号 (Part No.)	品名 (Part name)		数量 (Quantity)	
				HPG2500-5	HPG2500-6
1	130070142-0001	ピストンリングセット	Ring set	1	1
2	380560056-0001	ピストンピンクリップ	CLIP , PISTON PIN	2	2
3	130030160-0001	ピストン	PISTON	1	1
4	130060031-0001	ピストンピン	PIN , PISTON	1	1
6・	130150054-0001	コンロッド アッシー	ROD ASSY ., CONNECTING	1	1
・5	130180001-0001	・コンロッドボルト	・CONNECTING ROD BOLT	2	2
8・	130290168-0001	クランクシャフト	CRANKSHAFT COMP	1	1
・7	380620050-0001	・半月キー	・KEY	1	1

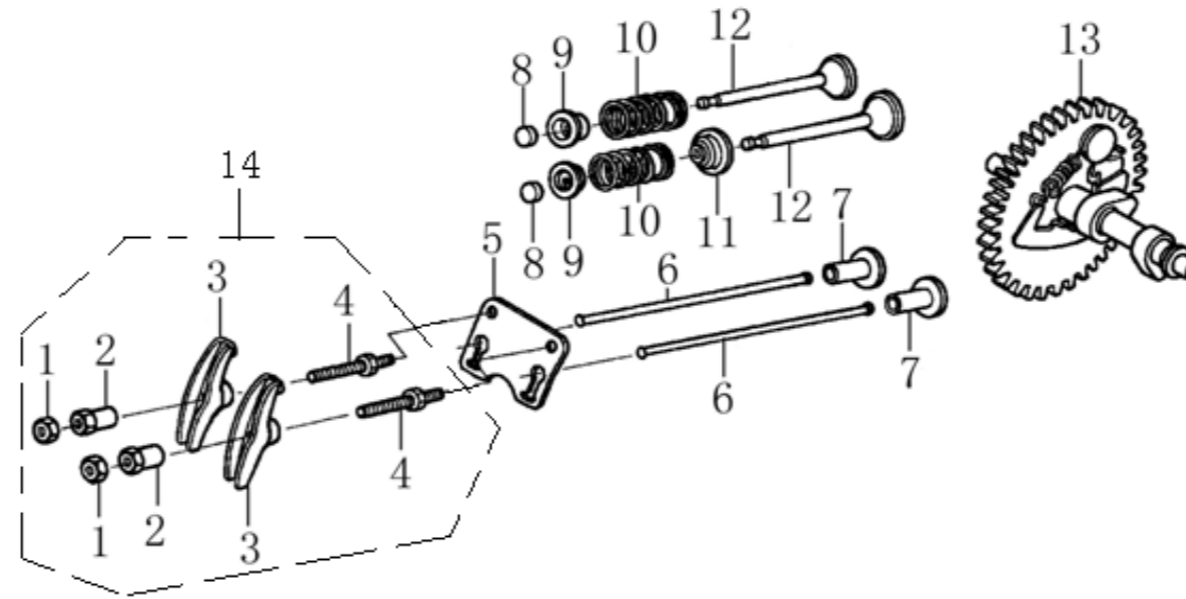

ロッカー/カムシャフト (ROCKER/CAMSHAFT)

見出No.	部品番号 (Part No.)	品名 (Part name)	数量 (Quantity)	
			HPG2500-5	HPG2500-6
5	140710001-0001	プッシュロッドストッパー PLATE , PUSH ROD GUIDE	1	1
6	140670004-0001	プッシュロッド ROD , PUSH	2	2
7	140690003-0001	タベット LIFTER , VALVE	2	2
8	140320001-0001	バルブローテター RATATOR , VALVE	2	2
9	140380017-0001	バルブスプリングリテーナ RETAINER , VALVE SPRING	2	2
10	140340039-0001	バルブスプリング SPRING , VALVE	2	2
11	140400016-0001	シールガイド SEAL , GUIDE	1	1
12	500550041-0001	バルブ VALVE	1	1
13	140020076-0001	カムシャフト アッシー CAMSHAFT ASSY.	1	1
14・	140450022-0001	バルブロックアーム アッシー ARM , ASSY.	1	1
・1	140470001-0001	・ピボット調整ナット ・ NUT , PIVOT ADJUSTING	2	2
・2	140490012-0001	・ピボットロックアーム ・ PIVOT , ROCKER ARM	2	2
・3	140460030-0001	・バルブロックアーム ・ ARM , VALVE ROCKER	2	2
・4	140480012-0001	・ピボットアームボルト ・ BOLT , PIVOT , ARM	2	2



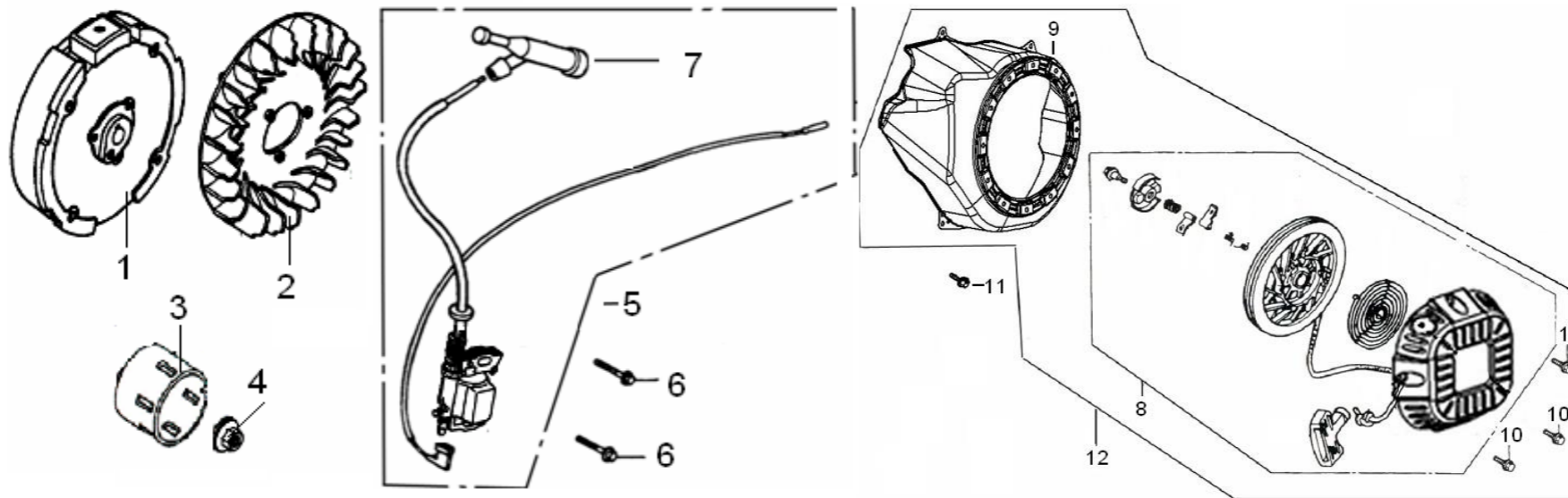

スターター/点火システム (STARTER/IGNITION ASSY.)

見出No.	部品番号 (Part No.)	品名 (Part name)	数量 (Quantity)	
			HPG2500-5	HPG2500-6
1	270020139-0001	フライホイール アッシー	1	1
2	160180023-0001	冷却ファン	1	1
3	193590017-0001	スターター プーリー	1	1
4	380370051-0001	六角フランジナット	1	1
5・	270920328-0001	点火コイル アッシー	1	1
・ 7	270950040-0001	・ (スパーク) プラグキャップ	1	1
6	380140102-004	フランジボルト	2	2
12・	193490227-0001	スターター アッシー	1	1
・ 8	193500087-0001	・ リコイルスターター	1	1
	193530004-0001	・ ・ リコイルロープ 4Φ x 1300L	1	1
	193560004-0001	・ ・ リコイルハンドル	1	1
・ 9	160210042-0002	・ ファンカバー	1	1
・ 10	380140215-0003	・ フランジボルト	4	4
11	380140215-0003	フランジボルト	4	4

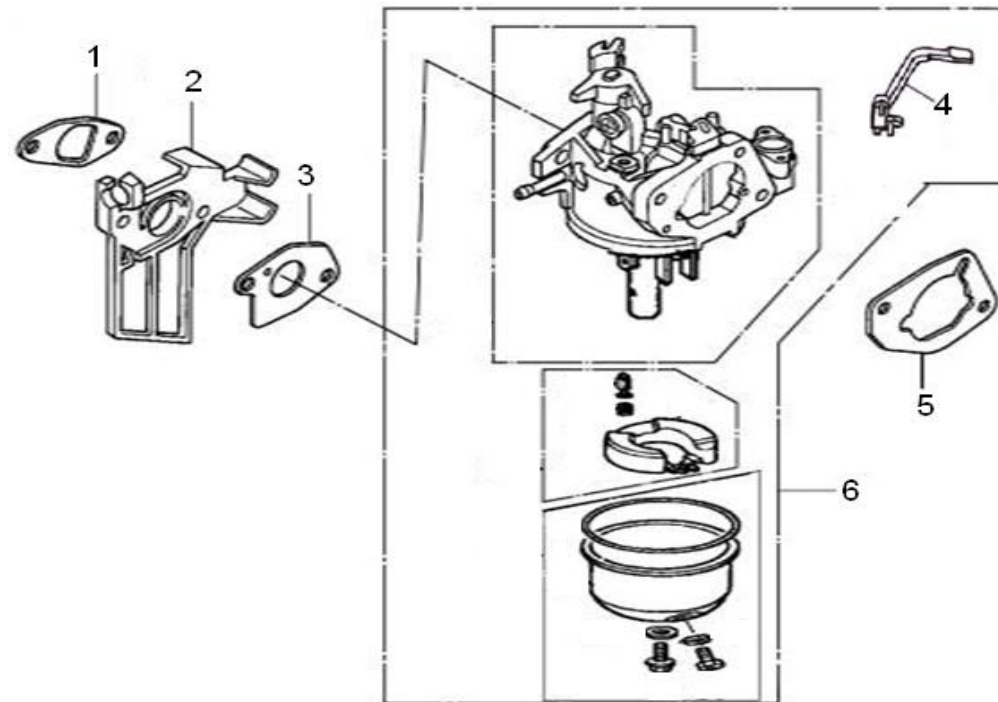

キャブレター (CARBURETOR)

見出No.	部品番号 (Part No.)	品名 (Part name)		数量 (Quantity)	
				HPG2500-5	HPG2500-6
1	170430060-0001	インシュレーターパッキン	PACKING , INSULATOR	1	1
2	170440038-0001	キャブインシュレーター	INSULATOR , CARBURETOR	1	1
3	170430048-0001	キャブガスケット	PACKING . , CARBURETOR	1	1
6・	170021117-0001	キャブレター	CARBURETOR	1	1
・4	172920002-0001	・チョークレバー	・ LEVER ASSY, CHOKE	1	1
5	170430065-0001	エアクリーナーガスケット	GASKET, AIR CLEANER	1	1

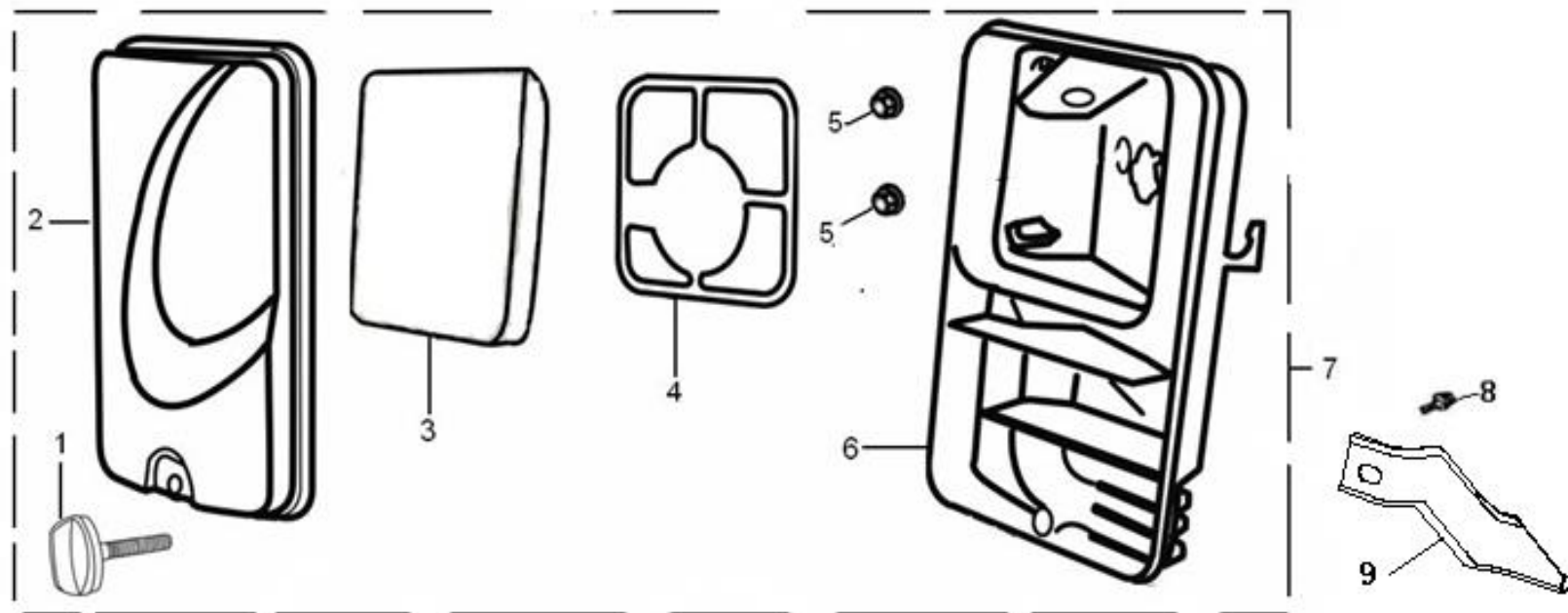

エアークリーナー (AIR CLEANER)

見出No.	部品番号 (Part No.)	品名 (Part name)	数量 (Quantity)		
			HPG2500-5	HPG2500-6	
7・	180020311-0001	エアークリーナー アッシー	AIR CLEANER	1	1
・1	180270003-0001	・ (ツールボックスセッティングナット) ボックスセットナット	・ NUT, TOOL BOX SETTING	1	1
・2	180070111-0001	・ エアークリーナーカバー	・ COVER, AIR CLEANER	1	1
・3	180130123-0001	・ エアークリーナーエレメント (アウターフィルター)	・ FILTER, OUTER	1	1
・4	180330022-0001	・ エアークリーナーセパレーター	・ SEPARATOR, AIR CLEANER	1	1
・5	380370066-0001	・ フランジナットM6	・ NUT, FLANGE	2	2
・6	180280016-0001	・ エアークリーナーケース	・ CASE, AIR CLEANER	1	1
8	380140011-0006	フランジボルト	BOLT, FLANGE	1	1
9	300710057-0001	ブラケット	BRACKET	1	1

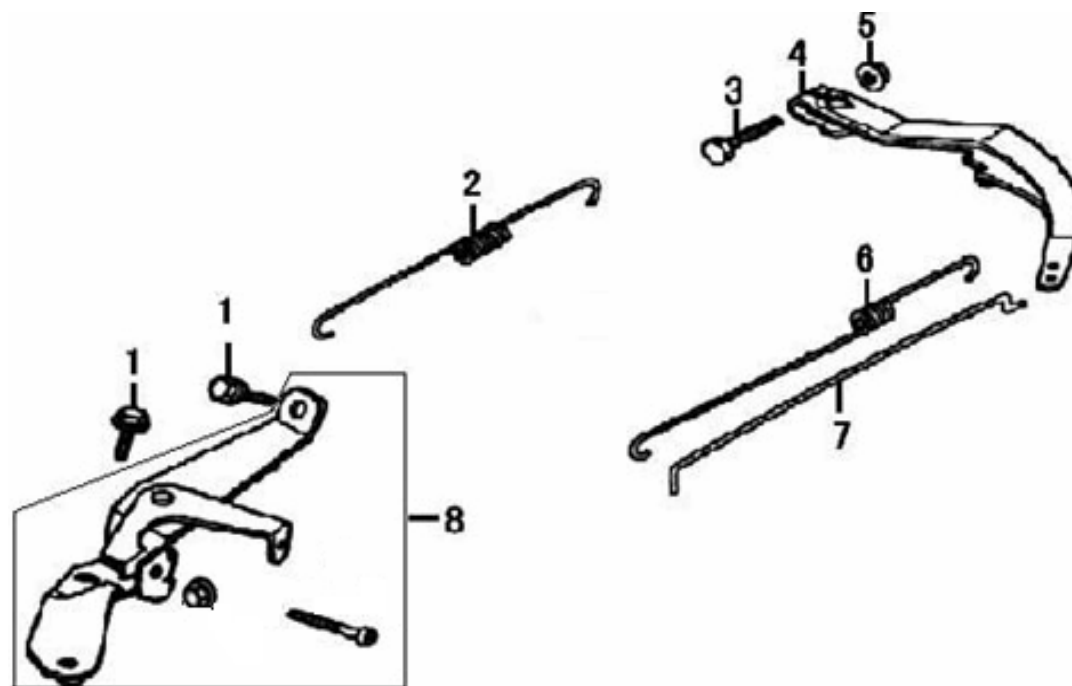

コントロール (CONTROL SYSTEM)

見出No.	部品番号 (Part No.)	品名 (Part name)		数量 (Quantity)	
				HPG2500-5	HPG2500-6
1	380140011-0004	フランジボルト	Bolt, flange	2	2
2	171600003-0001	ガバナー Spring	Spring, governor	1	1
3	380250002-0001	締付ボルト (4角)	Bolt, quadrate head	1	1
4	171620001-0001	ガバナーアーム	Arm, governor	1	1
5	380370048-0001	六角フランジナット	Nut, flange	1	1
6	171610006-0001	スロットルリターン Spring	Spring, throttle return	1	1
7	171590004-0001	ガバナーロッド	Rod, governor	1	1
8	171680094-0001	アクセルコントロール アッシー	Retainer, control ASSY.	1	1

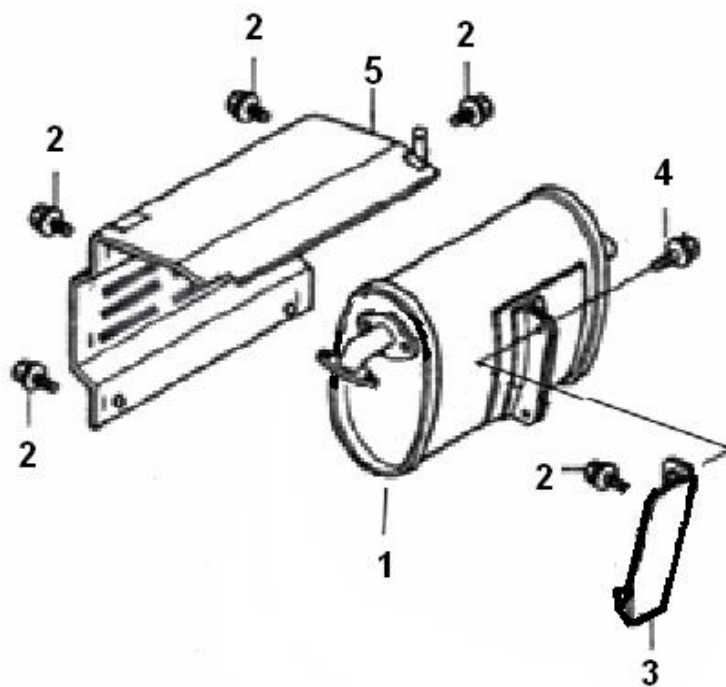

マフラー (MUFFLER)

見出No.	部品番号 (Part No.)	品名 (Part name)		数量 (Quantity)	
				HPG2500-5	HPG2500-6
1	180571601-0001	マフラー	Muffler	1	1
2	380140215-0004	フランジボルト	Bolt, flange	5	5
3	180990024-0001	マフラー ステー	Stay Comp., muffler	1	1
4	380140040-0005	フランジボルト	Bolt, flange	2	2
5	180960027-0001	マフラープロテクター	Protector, Muffler	1	1
	180650077-0001	マフラーガスケット	GASKET, Muffler	1	1

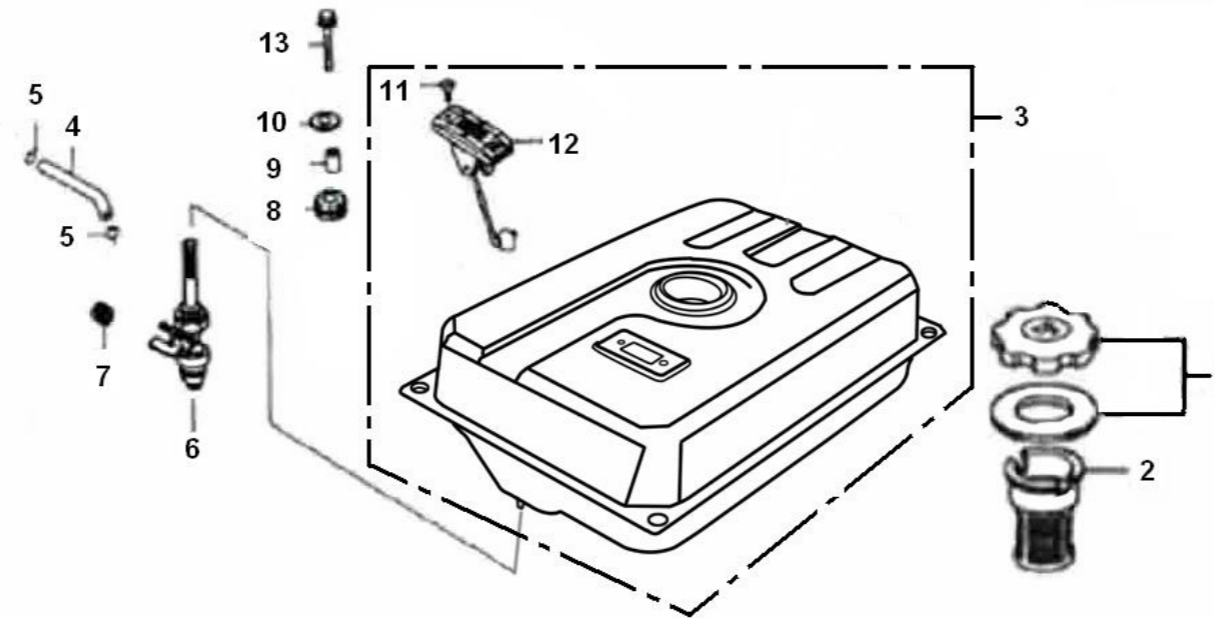

燃料タンク (FUEL TANK)

見出No.	部品番号(Part No.)	品名 (Part name)	数量 (Quantity)	
			HPG2500-5	HPG2500-6
1	170870044-0002	燃料タンクキャップ CAP COMP., FUEL FILLER	1	1
2	170720014-0001	燃料タンクフィルター FILTER, FUEL	1	1
3・	170500535-0001	燃料タンク アッシー TANK COMP., FUEL	1	1
・ 6	170980057-0001	・ 燃料コック COCK COMP., FUEL	1	1
・ 11	380220044-0002	・ 皿ビス ・ SCREW, FLAT	2	2
・ 12	170740008-0001	・ 燃料計 (ゲージ) ・ METER COMP., FUEL	1	1
4	380750180-0001	燃料ホース (チューブ) TUBE, FUEL	1	1
5	380950188-0001	燃料ホース (チューブ) クリップ CLIP, TUBE	2	2
7	380770188-0001	燃料ホース (チューブ) ゴム RUBBER, FUEL TUBE	1	1
8	170700050-0001	燃料タンククッションゴム RUBBER, FUEL CUSHION	4	4
9	170710014-0001	タンククッションカラー COLLAR, TANK CUSHION	4	4
10	380450444-0002	ワシャー WASHER	4	4
13	380140103-0004	フランジボルト BOLT, FLANGE	4	4

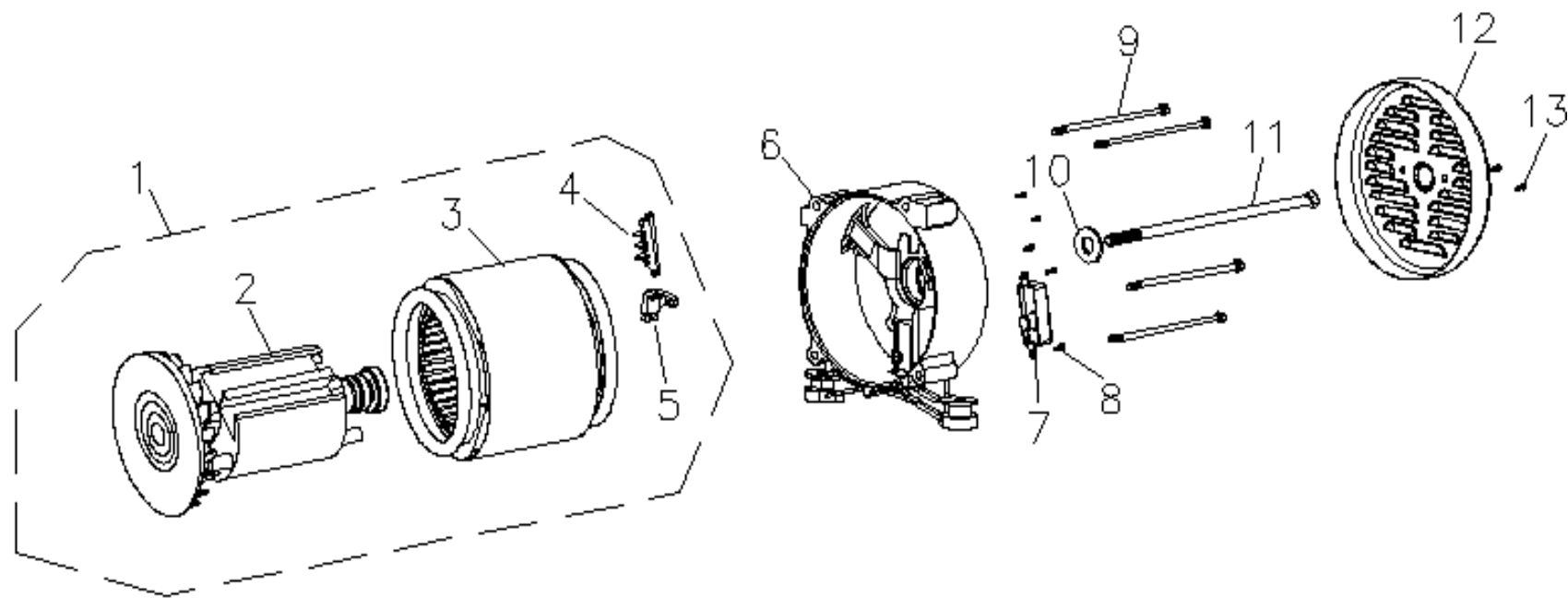

発電体 (ALTERNATOR)

見出No.	部品番号 (Part No)	品名 (Part name)		数量 (Quantity)	
				HPG2500-5	HPG2500-6
1・	660080335-0001	発電体 (オルタネーター)	ALTERNATOR	1	1
・ 2	660110091-0001	・ ローター	・ ROTOR	1	1
		・ ・ ベアリング	・ ・ BEARING	1	1
・ 3	660100115-0001	・ ステーター	・ STATOR	1	1
・ 4	660140001-0001	・ 端子台 (ボルトチェンジターミナル)	・ TERMINAL, VOLT CHANGE	1	1
・ 5	660120002-0001	・ ブラシ	・ BRUSH	1	1
6	660010001-0001	リアハウジング	HOUSING, RR	1	1
7	660150122-0001	A V R (調圧器) 5 O H z	Automatic voltage regulation	1	
	660150123-0001	A V R (調圧器) 6 O H z	Automatic voltage regulation		1
8	380140167-0002	フランジボルト	BOLT, FLANGE	5	5
9	380140345-0001	フランジボルト	BOLT, FLANGE	4	4
10	380450524-0001	ワッシャ	WASHER	1	1
11	380070182-0001	ボルト	BOLT	1	1
12	660020001-0004	ジェネレーターカバー	COVER, GENERATOR END	1	1
13	380140167-0002	フランジボルト	BOLT, FLANGE	4	4

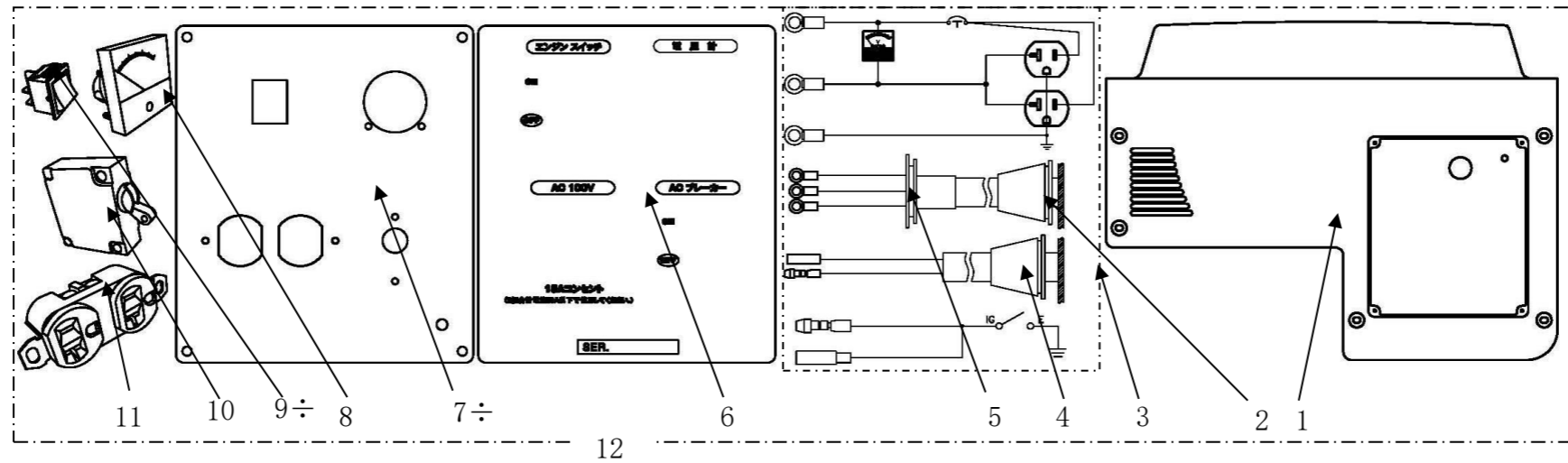

コントロールパネル (CONTROL PANEL ASSY.)

見出No.	部品番号(Part No.)	品名 (Part name)		数量 (Quantity)	
				HPG2500-5	HPG2500-6
1	271970001-0001	バックカバー	Back cover	1	1
.	271851381-0001	パネル アッシー	・ PANEL ASSY	1	
	271851188-0001	パネル アッシー	・ PANEL ASSY		1
・ 2	380930030-0001	・メインコードグロメット	・ Grommet, main cord		1
・ 3	2720401290001-	・コントロールパネルケーブル		1	1
・ 4	380930030-0001	・メインコードグロメット	・ Grommet, main cord	1	1
・ 5	380930033-0001	・ACコードグロメット	・ Grommet, AC cord	1	1
・ 6	370322056-0001	・パネルマーク	・ Mark, panel	1	
	370322057-0001	・パネルマーク	・ Mark, panel		1
・ 7	271860133-0001	・コントロールパネル	・ Control panel	1	1
・ 8	281910018-0001	・電圧計	・ Voltmeter		1
・ 9	271810005-0001	・エンジンスイッチ	・ Engine switch	1	1
・ 10	271290006-0001	・サーキットブレーカー	・ Circuit breaker	1	
	271290010-0001	・サーキットブレーカー	・ Circuit breaker		1
・ 11	271890037-0001	・コンセント (ソケット)	・ Socket	1	1
12		コントロールパネル アッシー	Control panel, ASSY.	1	
		コントロールパネル アッシー	Control panel, ASSY.		1



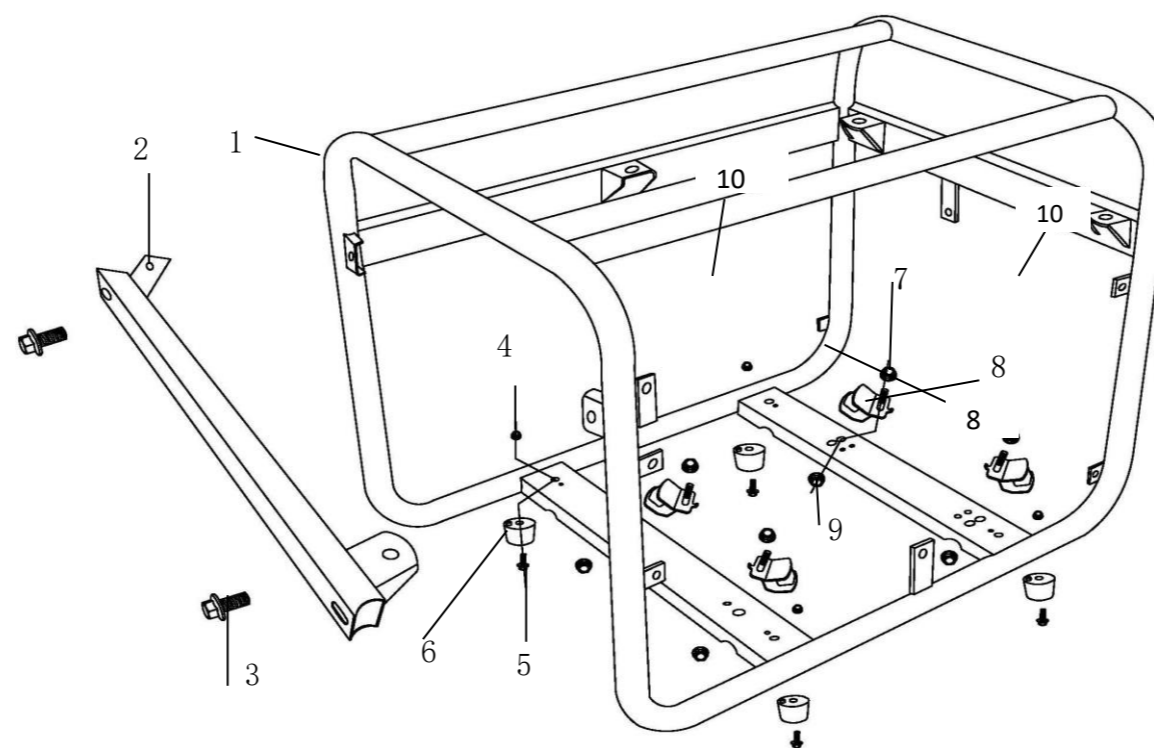

フレーム (FRAME)

見出No.	部品番号 (Part No.)	品名 (Part name)	数量 (Quantity)	
			HPG2500-5	HPG2500-6
1	300720253-0001	フレーム Frame	1	1
2	300730002-0001	サイドフレーム Frame comp. side	1	1
3	380140040-0005	フランジボルト Bolt, flange	2	2
4	380140048-0001	フランジナット Nut, flange	4	4
5	380140215-0003	フランジボルト Bolt, flange	4	4
6	300770005-0001	クッションゴム (フレームダンパー) Rubber bottom	4	4
7	380370007-0004	フランジナット Nut, flange	4	4
8	300790001-0001	防振ゴム (フレームダンパー) 右 Rubber, bottom (right)	2	2
9	380370007-0004	フランジナットM8 Nut, flange, M8	4	4
10	300780001-0001	防振ゴム (フレームダンパー) 左 Rubber, bottom (left)	2	2

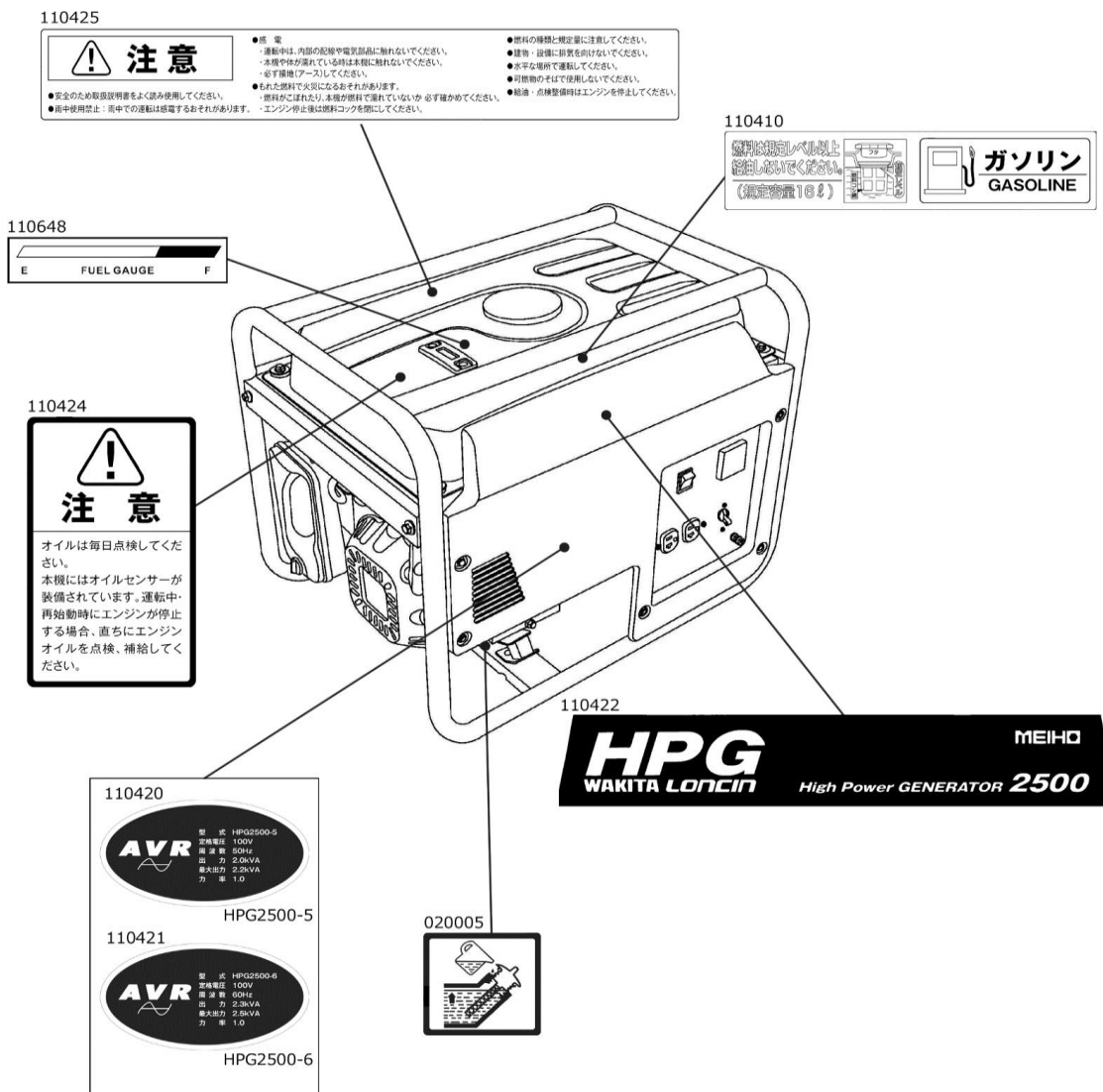

HPG2500 ラベル (1)

見出No.	部品番号 (Part No.)	品名 (Part name)	数量 (Quantity)	
			HPG2500-5	HPG2500-6
110425	370310351-0001	ラベル (注意運転)	1	1
110410	370322062-0001	ラベル (ガソリン)	1	1
110648	370322055-0001	ラベル (燃料計)	1	1
110424	3703322058-0001	ラベル (注意オイル)	1	1
110420	370360741-0001	ラベル (AVR)	1	
110421	370360742-0001	ラベル (AVR)		1
110422	370332532-0001	ラベル (HPG)	1	1
020005	370320215-0001	ラベル (オイルレベル)	1	1

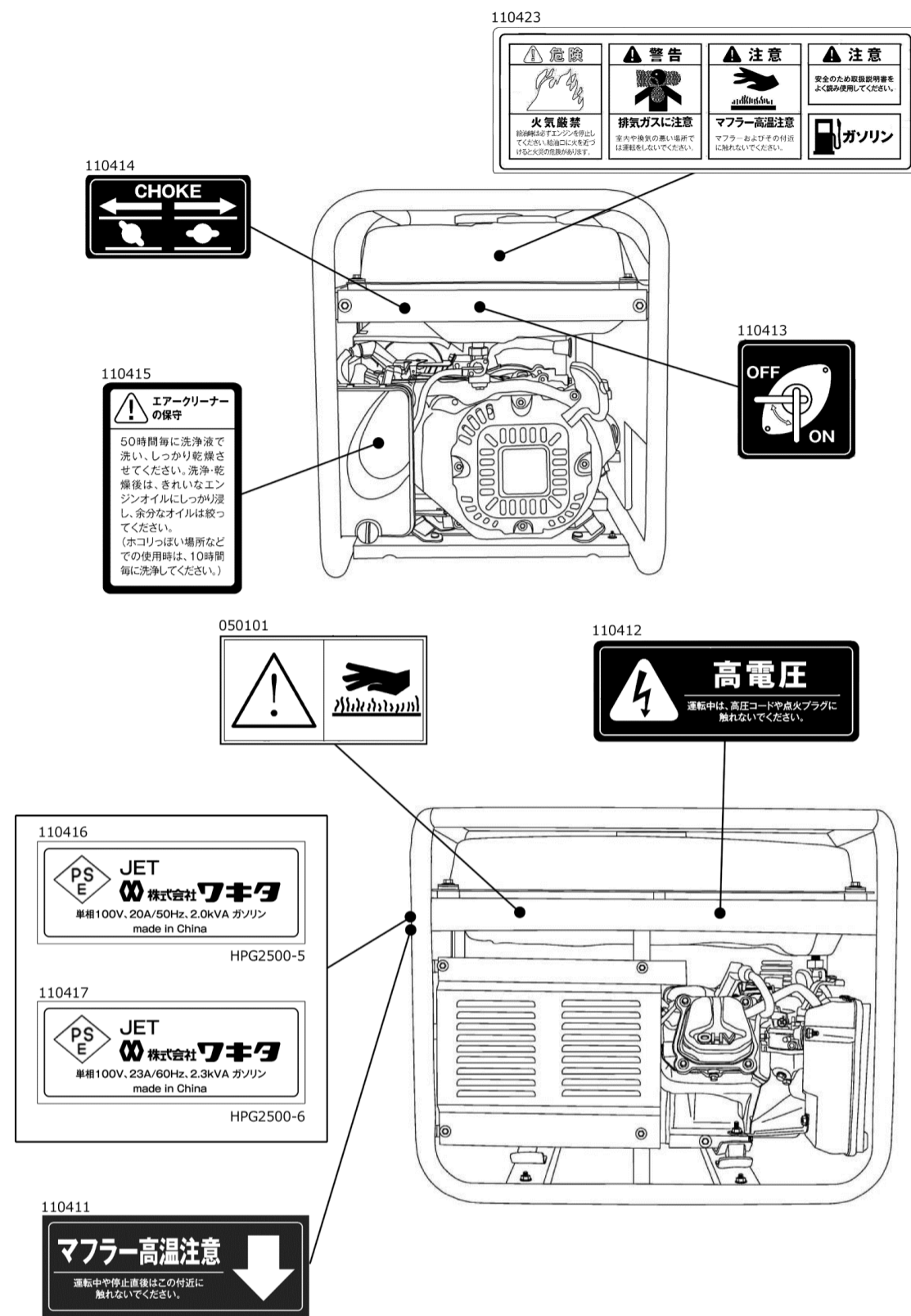

HPG2500 ラベル (2)

見出No.	部品番号 (Part No.)	品名 (Part name)	数量 (Quantity)	
			HPG2500-5	HPG2500-6
110423	370310350-0001	ラベル (危険・警告)	1	1
110414	370322063-0001	ラベル (チョーク)	1	1
110413	370322064-0001	ラベル (燃料コック)	1	1
110415	370322059-0001	ラベル (エアークリーナー)	1	1
050101	370320519-0001	ラベル (危険・手)	1	1
110412	370322061-0001	ラベル (高電圧)	1	1
110416	370360743-0001	ラベル (PSE)	1	
110417	370360744-0001	ラベル (PSE)		1
110411	370322060-0001	ラベル (マフラー高温)	1	1