

水中ポンプ・水処理用機器

多段渦巻ポンプ(タービンポンプ)

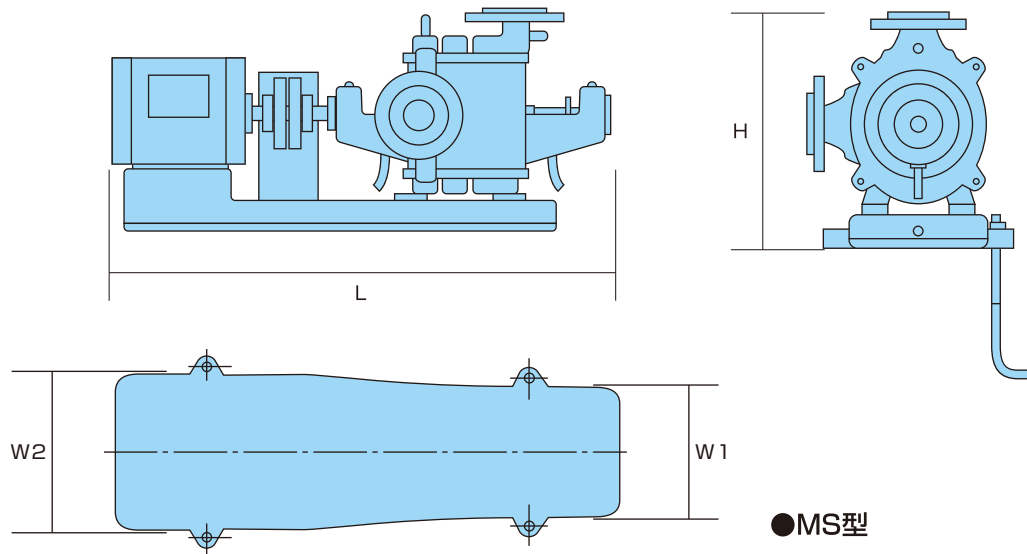

■多段渦巻ポンプ(タービンポンプ)

会社名		エバラ			
吐出口径 (mm)		50	50	50	50
型式		50MS363.7	50MS465.5	50MS565.5	50MS667.5
段数		3	4	5	6
出力 (Kw)		3.7	5.5	5.5	7.5
吐出し量 (m ³ /min)		0.160	0.160	0.160	0.160
全揚程 (m)		48.6	64.8	75.5	97.2
吐出し量 (m ³ /min)		0.315	0.315	0.315	0.315
全揚程 (m)		39.0	52.0	57.5	78.0
寸法	全長 L (mm)	916	1152	1212	1310
	全幅 W1 (mm)	300	260	260	260
	全幅 W2 (mm)	300	340	340	340
	全高 H (mm)	410	420	420	430
質量 (kg)		147	197	212	234

会社名		エバラ			
吐出口径 (mm)		50	65	80	80
型式		50MS8611	65MS6615	80MS4615	80MS6622
段数		8	6	4	6
出力 (Kw)		11	15	15	22
吐出し量 (m ³ /min)		0.160	0.250	0.400	0.400
全揚程 (m)		131.0	124.0	90.8	136.2
吐出し量 (m ³ /min)		0.315	0.500	0.800	0.800
全揚程 (m)		104.0	98.4	72.0	108.0
寸法	全長 L (mm)	1529	1515	1410	1582
	全幅 W1 (mm)	260	310	310	310
	全幅 W2 (mm)	390	390	390	430
	全高 H (mm)	450	475	495	510
質量 (kg)		314	343	326	427