

# 水中横型サンドポンプ

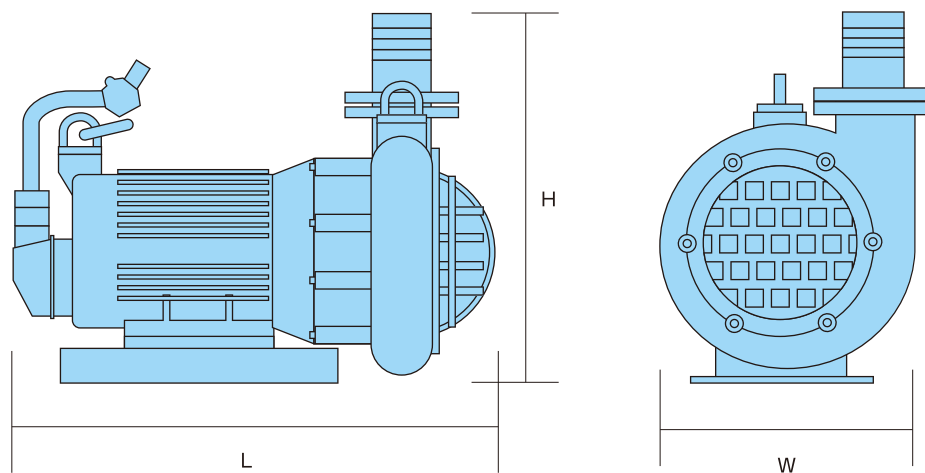

●SHD型

## ■水中横型サンドポンプ

会社名		鶴見製作所			
吐出口径 (mm)		80	100	100	100
型式		SHD-35.5	SHD-411	SHD-415	SHD-422
出力 (Kw)		5.5	11	15	22
電圧 (V)		200	200	200	200
全揚程 (m)		15	15	20	25
吐出し量 (m <sup>3</sup> /min)		0.6	1.3	1	1.3
寸法	全長 L (mm)	890	890	890	1138
	全幅 W (mm)	492	492	492	555
	全高 H (mm)	635	660	660	705
質量 (kg)		250	270	280	400
異物通過径 (mm)		35	35	35	35

会社名		鶴見製作所			
吐出口径 (mm)		150	150	150	200
型式		SHD-611	SHD-615	SHD-622	SHD-837
出力 (Kw)		11	15	22	37
電圧 (V)		200	200	200	200
全揚程 (m)		10	15	20	20
吐出し量 (m <sup>3</sup> /min)		2.5	2	2	4.5
寸法	全長 L (mm)	996	996	1138	1332
	全幅 W (mm)	555	555	555	725
	全高 H (mm)	675	675	730	715(フランジ)
質量 (kg)		270	280	400	900
異物通過径 (mm)		35	35	35	35