

## 電動式普通型バイブロ (40~120KW)

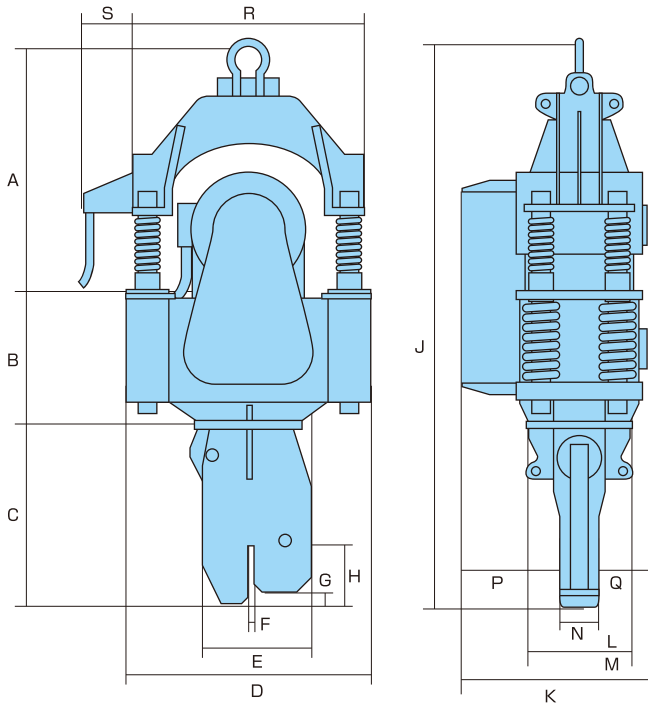

●本体寸法表

	FM2-55	FM2-60	FM2-80	CM2-120	CM2-160
A	1275	1384	1466	1578	1753
B	725	749	791	876	1087
C	947	947	1060	1180	1204
D	1179	1284	1370	1523	1840
E	605	605	645	775	765
F	50	50	50	50	50
G	60	60	100	68	85
H	335	335	385	363	381
J	2947	3080	3317	3634	4044
K	969	968	1035	1071	1134
L	540φ	600φ	600φ	700φ	800φ
M	420pcd	420pcd	420pcd	600pcd	600pcd
N	200	200	250	250	250
P	537	563	575	622	657
Q	432	405	460	449	477
R	1296	1236	1310	1455	1740
S	180	250	260	300	370

●操作盤・油圧ユニット寸法表

	FM2-55	FM2-60	FM2-80	CM2-120	CM2-160
高さ	1000	1000	1000	1100	1200
幅	1180	1180	1180	1180	1250
奥行き	800	800	800	900	950

### ■電動式普通型バイブロ (40~120KW)

会社名		トーメック				
型式		FM2-55	FM2-60	FM2-80	CM2-120	CM2-160
モーター出力 (KW)		40	45	60	90	120
偏心モーメント (kg·cm)		2100	2500	3600	5000	7100
周波数 (振動数) Hz (cpm)		18.3 (1100)	19.2 (1150)	18.3 (1100)	18.3 (1100)	16.3 (980)
全体質量 (kg)		3300	3750	4750	6600	8400
振動質量 (kg)		2700	3250	3800	5550	7000
起振力 (ton)		28.4	37.0	48.7	67.7	76.3
空運転時の振幅 (mm)		7.8	7.7	9.5	9.0	10.1
空運転時の加速度 (g)		10.5	11.4	12.8	12.2	10.9
電源容量 (KVA)		125	150	200	300	350
クレーン吊容量		25ton以上	25ton以上	30ton以上	35ton以上	40ton以上
杭の目安	H形鋼	20mまで	20mまで	22mまで	25mまで	30mまで
	鋼矢板	Ⅳ型15mまで	Ⅳ型18mまで	Ⅳ型20mまで	Ⅴ型25mまで	Ⅴ型30mまで
最大N値	砂質土	30	35	40	50	50
	粘性土	15	20	25	30	35
操作ユニット質量 (kg)		415	420	425	480	550
搬送質量 (kg)		3780	4240	5290	7170	9080