

# MEIHO

## アシストキャリーパーツリスト

### DRAWING OF ASSIST CARRY

株式会社 ワキタ	
モデル model	MAC120

**WAKITA & CO.,LTD. *LONGIN***

FIG. 1 アシストキャリー  
ASSIST CARRY

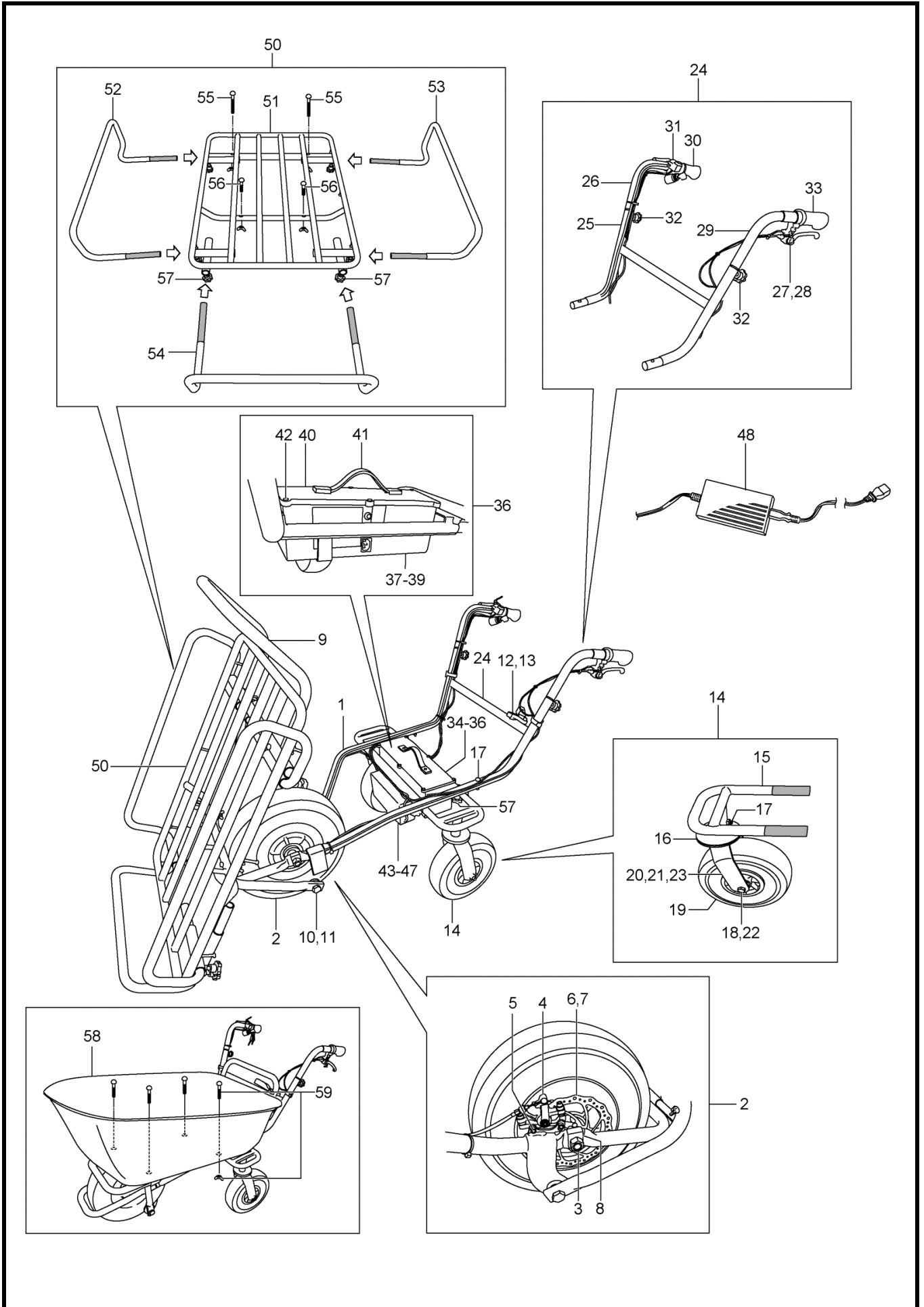

FIG. 1

図示番号 Dwg. No.	部品番号 PART No.	記号 MARK	部品名 PART NAME	数量 Req'd	備考 Remarks
1	ZH001-1000		メインボディー MAIN BODY	1	
2	ZH001-1001		前輪タイヤ(TIRE)ASSY TIRE WITH MOTOR (TL)	1	NO.2~8
	ZH001-1001-1		前輪タイヤ(TIRE)ASSY TIRE WITH MOTOR (TL)	1	NO.2~8
3	ZH001-1002		・マウントナット MOUNTING NUT	2	
4	ZH001-0003		・ブレーキキャリパー BRAKE CALIPER	1	
5	ZH001-0004		・マウントボルト(三点セムス) MOUNTING NUT	2	
6	ZH001-0005		・ブレーキディスク BRAKE DISC	1	
7	ZH001-0006		・マウントボルト MOUNTING BOLT	6	
8	ZH001-0007		・モータシャフトワッシャ WASHER TO MOTOR SHAFT	2	
9	ZH001-2000		荷台フレーム ROTATABLE FRAME	1	
10・11	ZH001-2001		マウントボルトセット BOLT TO THE ROTATABLE FRAME	2	
12	ZH001-2002		荷台フレームロック FRAME LOCK	1	
13	ZH001-2003		マウントボルト(フレームロック) MOUNTING BOLT TO THE LOCK	1	
14	ZH001-3000		後車輪タイヤASSY REAR WHEEL TIRE ASSY	2	NO.15~23
15	ZH001-3001		・後車輪ブラケット BRACKET	2	
16	ZH001-3002		・後車輪&取付 TYRE (TIRE?) WITH BRACKET	2	NO.17~23
17	ZH001-3003		・ボルト BOLT	4	
18	ZH001-3004		・シャフト SHAFT	2	
19	ZH001-3002-01		・後車輪 TIRE	2	
20	ZH001-3002-02		・後車輪取付 MOUNTING BRACKET	2	
21	ZH001-3002-03		・後車輪ブッシュ DIVIDING BUSHING	2	
22	ZH001-3002-04		・ブッシュ BUSHING	4	
23	ZH001-3002-05		・ダストリング DUST RING	2	
24	ZH001-4000		ハンドルフレームASSY HANDLE FRAME ASSY	1	NO.25~33
25	ZH001-4001		・ハンドルブラケット HANDLE BRACKET	1	
26	ZH001-4002		・ハンドル(右) HANDLE (R)	1	
27	ZH001-4003		・ブレーキレバーASSY BRAKE LUG	1	NO.27~28
28	ZH001-4004		・ブレーキワイヤー BRAKE WIRE	1	
29	ZH001-4005		・ハンドル(左) HANDLE (L)	1	
30	ZH001-4006		・スロットルユニット THROTTLE UNIT	1	
31	ZH001-4007		・切替スイッチ&カバー CHANGEOVER SWITCH WITH COVER	1	
..			・切替スイッチ CHANGEOVER SWITCH	1	

FIG. 1

図示番号 Dwg. No.	部品番号 PART No.	記号 MARK	部品名 PART NAME	数量 Req'd	備考 Remarks
・32	ZH001-4008		・ノブボルト FIXED BOLT	2	
・33	ZH001-4009		・ハンドル グリップ(左) HANDLEBAR GRIP9 (L)	1	
36・	ZH001-6000		バッテリーASSY BATTERY ASSY	1	NO.34~42
・34	ZH001-5001		ワイヤ 1 WIRE 1	1	
・35	ZH001-5002		ワイヤ 2 WIRE 2	1	
・38	ZH001-6002		・バッテリー BATTERY	2	
・39	ZH001-6001-01		・バッテリーボックス BOX BASE	1	
・40	ZH001-6001-02		・ボックスカバー BOX COVER	1	
・41	ZH001-6001-03		・バッテリーボックスバンド BOX LIFTING HANDLE	1	
・42	ZH001-6001-04		・マウント丸小ねじ MOUNTING SCREW	6	
43	ZH001-7000		コントローラー CONTROLLER	1	
44	ZH001-7001		コントローラーボックス CONTROLLER BOX	1	
45	ZH001-7002		変速スイッチ SPEED CHANGEOVER SWITCH	1	
46	ZH001-7003		マウント丸小ねじ MOUNTING SCREW TO CONTROLLER	2	
47	ZH001-7004		マウント丸小ねじ MOUNTING SCREW TO CONTROLLER BOX	2	
48	ZH001-1100		充電器 BATTERY CHARGER	1	
50	ZH010-8000		荷台ASSY PIPE BUCKET ASSY	1	NO.51~57を含む INCLUDE NO51~57
51	ZH010-8001		荷台パイプ本体 PIPE BUCKET BODY	1	
52	ZH010-8002		荷台パイプ(右) RAIL OF PIPE BUCKET (R)	1	
53	ZH010-8003		荷台パイプ(左) RAIL OF PIPE BUCKET (L)	1	
54	ZH010-8004		荷台パイプ(前) RAIL OF PIPE BUCKET (FRONT)	1	
55	ZH010-8005		荷台取付ボルト(後)、NT FIXED BOLT OF PIPE BUCKET (REAR)	2	
56	ZH010-8006		荷台取付ボルト(前)、NT FIXED BOLT OF PIPE BUCKET (FRONT)	2	
57	ZH010-8007		ノブボルト FIXED BOLT OF RAIL	8	
58・	ZH020-9000		バケット荷台 BUCKET	1	NO.58~59
・59	ZH020-9001		・ボルト FIXED BOLT OF BUCKET	4	