

WAKITA LONCIN

発電機パーツリスト
DRAWING OF GENERATOR

株式会社 ワキタ	
モデル model	HPG1600i2

2020.03

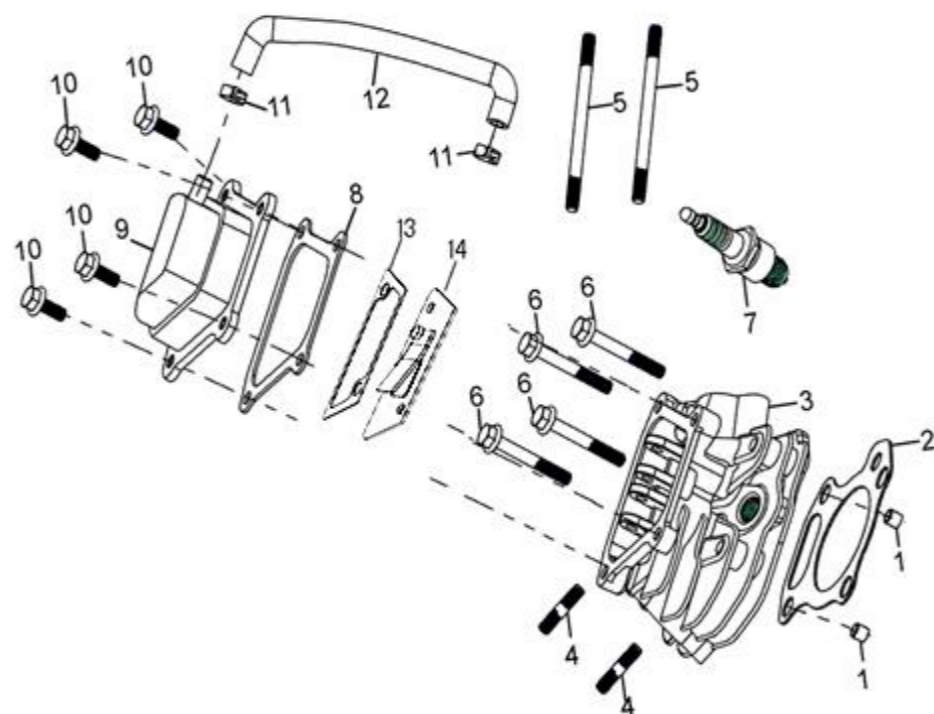

HPG1600i2 シリンダヘッド (CYLINDER HEAD) (2)

見出No.	部品番号 (Part No.)	品名 (Part name)		数量 (Quantity)
1	380600121-0001	ノックピン	PIN,DOWEL	2
2	120150167-0001	シリンダーヘッドガスケット	GASKET,CYLINDER	1
3	120080477-0001	シリンダーヘッド	CYLINDER HEAD ASSY	1
4	380180143-0001	スタッドボルト	BOLT ,STUD ,EXHAUST	2
5	380180090-0001	スタッドボルト	BOLT ,STUD ,IN	2
6	380140515-0001	フランジボルト	BOLT, FLANGE M6 × 50	4
7	270960055-0001	スパークプラグ (NGK BPR7HS)	SPARK PLUG	1
8	120250053-0001	ヘッドカバーパッキン (2)	PACKING , HEAD COVER	1
9	120230140-0001	ヘッドカバー (2)	COVER COMP., HEAD	1
10	380140441-0001	フランジボルト	BOLT, FLANGE	4
11	380960155-0002	チューブ止め (キャリバー)	LOOP,TUBE	2
12	380740906-0001	ブリーザーチューブA	TUBE,BREATHER	1
13	140290010-0001	ブリーザーバルブパッキン	PACKING	1
14	140250013-0001	ブリーザーバルブ	VALVE,BREATHER	1

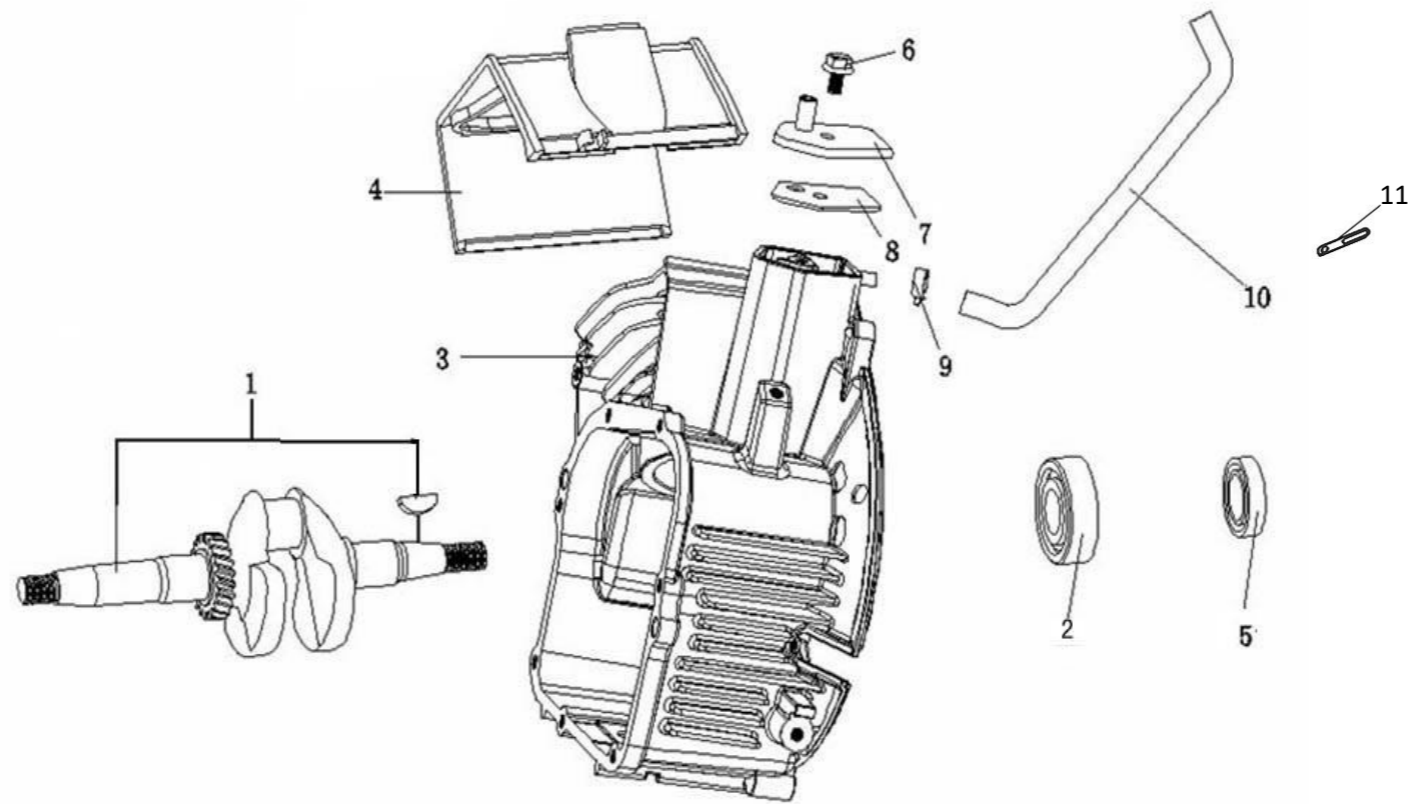

HPG1600i2 クランクケース (Crank case)

見出No.	部品番号 (Part No.)	品名 (Part name)		数量 (Quantity.)
1・	130290374-0001	クランクシャフト	CRANKSHAFT COMP	1
・	380620104-T290	・半月キー	WOODRUFF KEY	1
2	380630005-0002	ベアリング	BALL BEARING	1
3	110810158-0001	クランクケース	CRANK CASE	1
4	160190057-0001	エアーカバー (カウル)	SHROUD COMP	1
5	380650551-0001	オイルシール	OIL SEAL	1
6	380140077-0005	フランジボルト	BOLT, FLANGE	1
7	110840018-0001	ブリーザーチャンバーキャップ	CAP, BREATHER CHAMBER	1
8	110850016-0001	ブリーザーチャンバーパッキン	PACKING, BREATHER CHAMBER	1
9	380960155-0002	チューブ止め (キャリバー)	LOOP, TUBE	2
10	380740905-0001	ブリーザーチューブB	TUBE, BREATHER	1
11	380940346-0001	ホース (ケーブル) 固定バンド	CABLE CLEAT	1

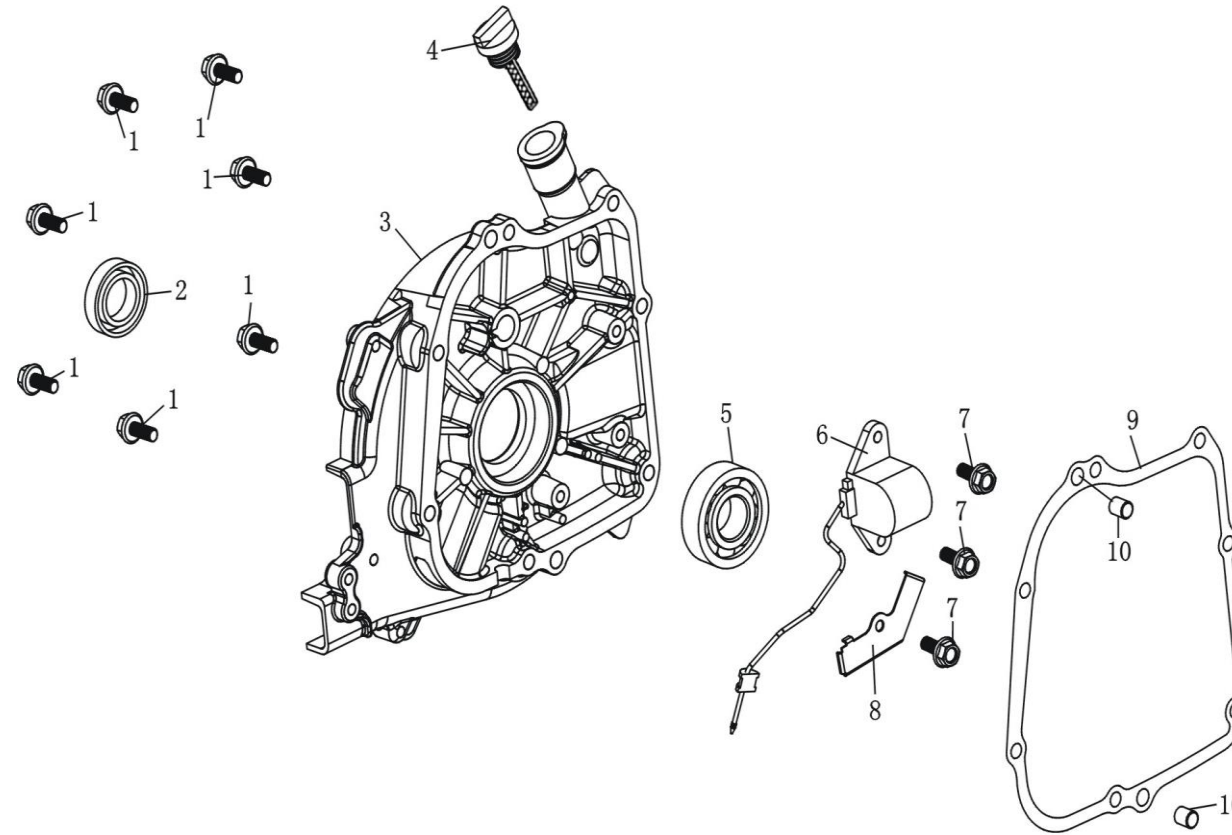

HPG1600i2 クランクケースカバー (CRANKCASE COVER)

見出No.	部品番号 (Part No.)	品名 (Part Name)		数量 (Quantity)
1	380140086-0002	フランジボルト	BOLT, FLANGE	7
2	380650551-0001	オイルシール	OIL SEAL	1
3	110820082-0001	クランクケースカバー	COVER, CRANKCASE	1
4	110690068-0001	オイルキャップ	CAP ASSY	1
5	380630005-0002	ベアリング	BALL BEARING	1
6	281850237-0001	オイルレベルスイッチ	OIL LEVEL SENSOR	1
7	380140215-0003	フランジボルト	BOLT, FLANGE	3
8	110480027-0001	プレート	PLATE	1
9	110830046-0001	ケースカバーパッキン	PACKING, CASE COVER	1
10	380600120-0001	ノックピン	PIN, DOWEL	2

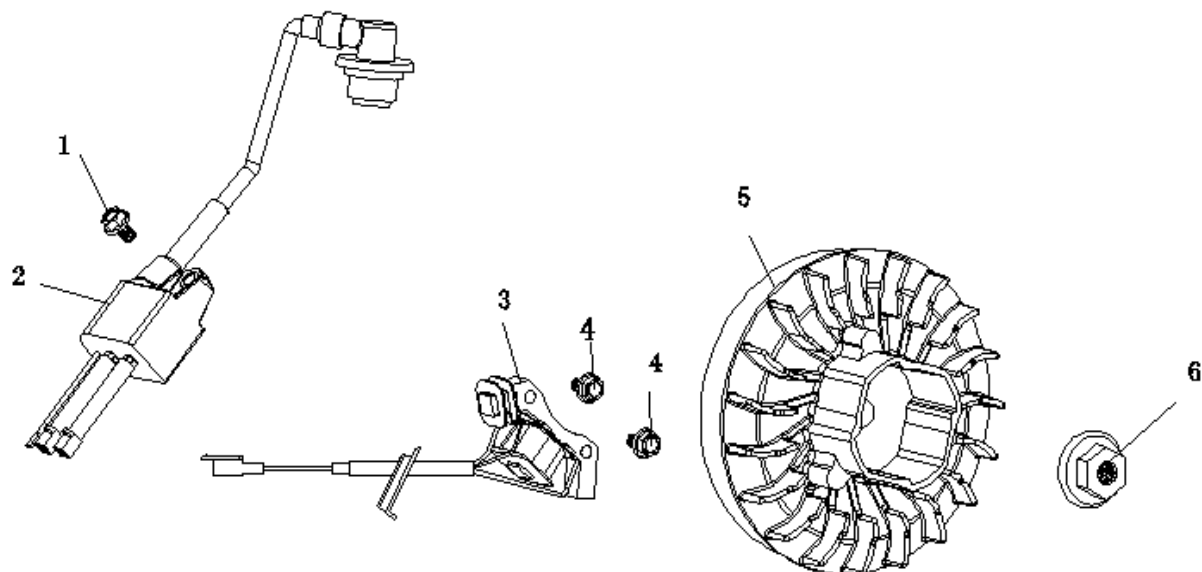

HPG1600i2 フライホイール/イグニッションコイル (FLYWHEEL/IGNITION COIL ASSY)

見出 No.	部品番号 (Part No.)	品名 (Part name)		数量 (Quantity)
1	380140013-0005	フランジボルト	BOLT, FLANGE	1
2	270920355-0001	イグニッション(点火)コイルアッシー	COIL ASSY., IGNITION	1
3	270190030-0001	充電(チャージ)コイル	COIL ASSY., CHARGE	1
4	380140077-0005	フランジボルト	BOLT, FLANGE	2
5	270020208-0001	フライホイール	FLYWHEEL COMP.	1
6	380370049-0001	フランジナット	NUT FLANGE	1

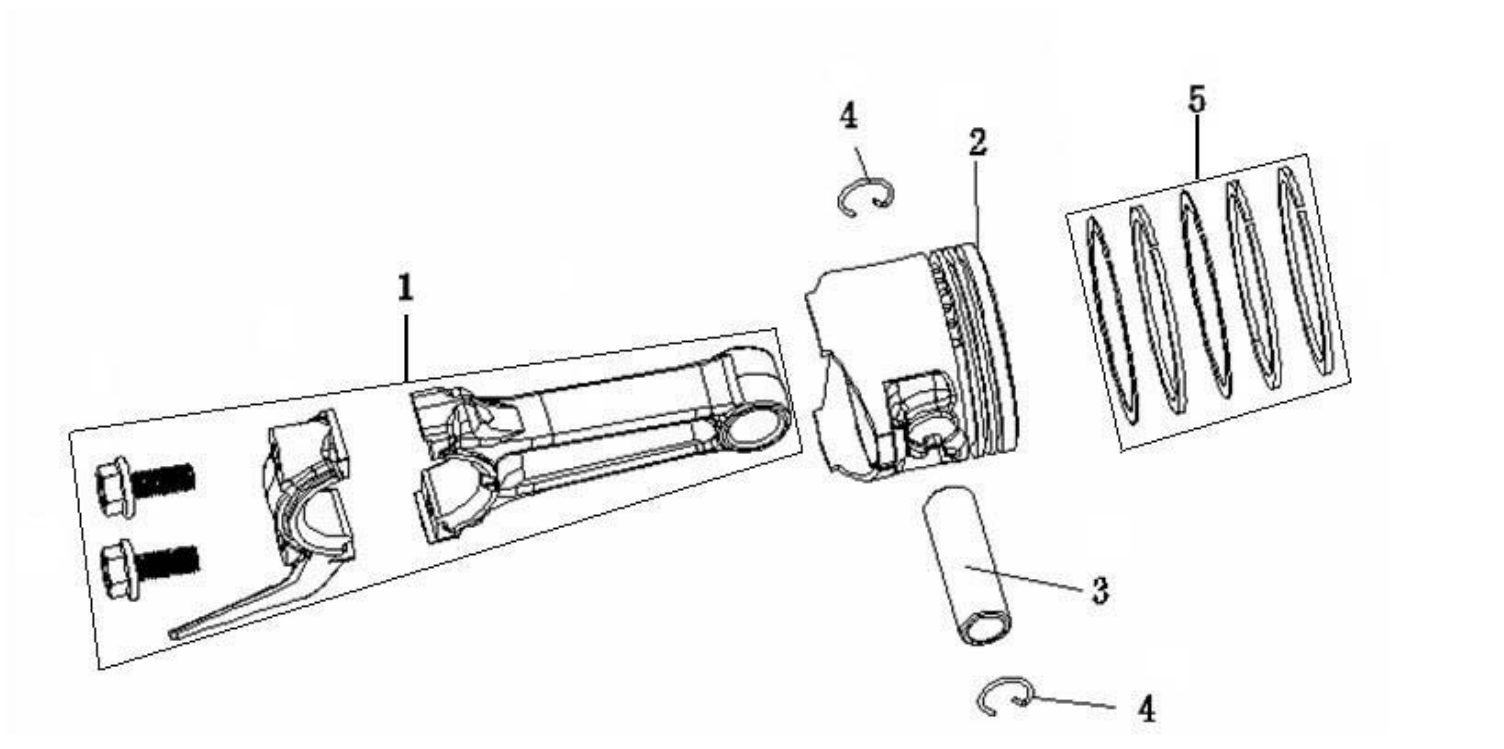

HPG1600i2 ピストン／コンロッド(PISTON/ROD ASSY .,CONNECTING)

見出No.	部品番号 (Part No.)	品名 (Part name)		数量 (Quantity)
1	130150088-0001	コンロッド	CONN ROD ASSY	1
2	130030171-0001	ピストン	PISTON	1
3	130060060-0001	ピストンピン	PISTON PIN	1
4	380560098-0001	ピストンピンクリップ	CLIP,PISTON PIN	2
5	130070151-0001	ピストンリングセット	RING SET,PISTON	1

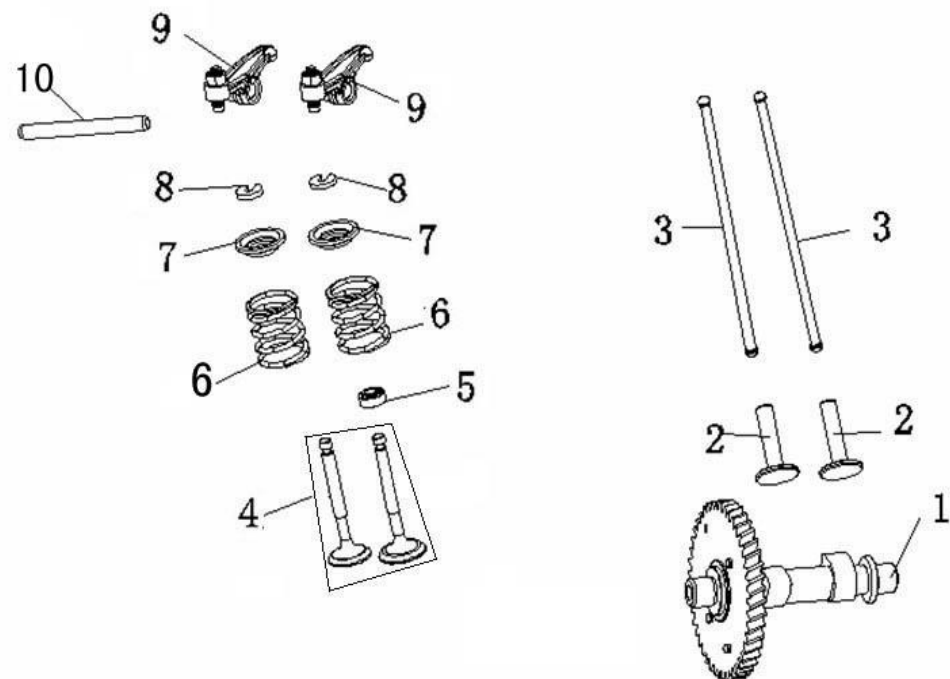

HPG1600i2 カムシャフト(CAMSHAFT)

見出No.	部品番号 (Part No.)	品名 (Part name)		数量 (Quantity)
1	140020091-0001	カムシャフト	CAMSHAFT ASSY.	1
2	140690021-0001	タペット(バルブリフター)	LIFTER, VALVE	2
3	140670029-0001	プッシュロッド	PUSH ROD	2
4	500550042-0001	バルブセット	VALVE KIT	1
5	140400024-0001	シールガイド	SEAL,GUDIE	1
6	140340038-0001	バルブスプリング	SPRING,VALVE	2
7	140380038-0001	バルブスプリングリテーナ	RETAINER,VALVE SPRING	2
8	140390028-0001	バルブロッカー	VALVE LOCKER	2
9	140450048-0001	バルブロッカーアーム	ROCKER ARM ,ASSY	2
10	140510046-0001	バルブロッカーシャフト	SHAFT, ROCKER	1

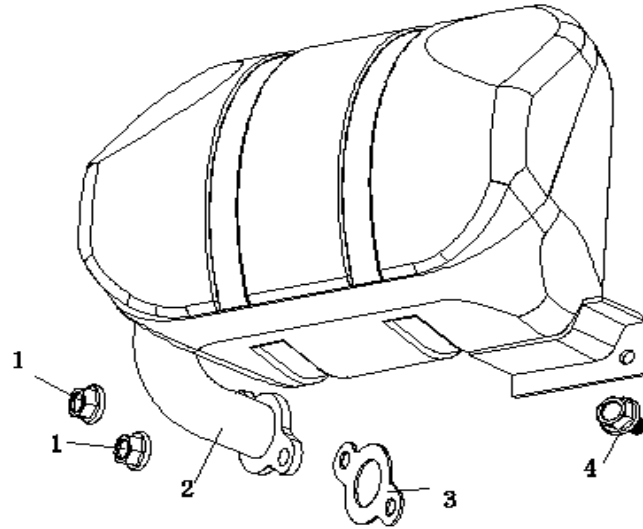

HPG1600i2 マフラー(MUFFLER ASSY)

見出No.	部品番号 (Part No.)	品名 (Part name)		数量 (Quantity)
1	380370048-0001	六角ナット	Nut	2
2	180571452-0001	マフラー	MUFFLER ASSY	1
3	180650095-0001	マフラーガスケット	EXHAUST PIPE GASKET	1
4	380140215-0003	フランジボルト	BOLT, FLANGE	1

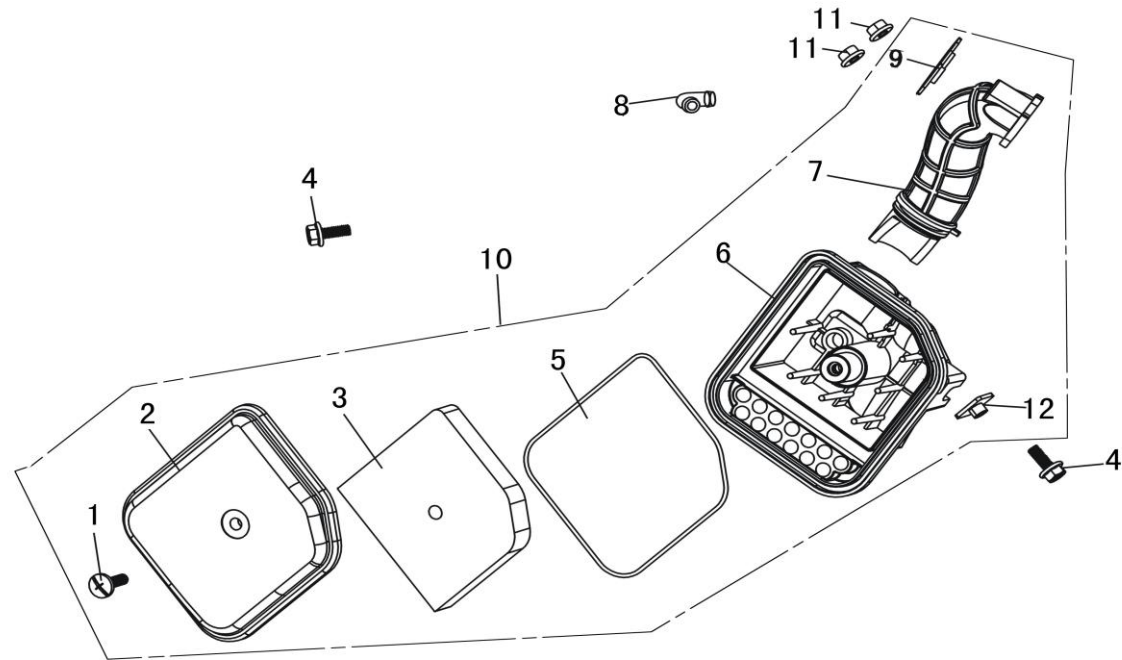

HPG1600i2 エアークリーナー (AIR CLEANER ASSY)

見出No.	部品番号 (Part No.)	品名 (Part name)		数量 (Quantity)
10・	180020605-0001	エアークリーナーアッシー	AIR CLEANER ASSY	1
・1	180270007-0001	・ボルト	SCREW	1
・2	180070216-0001	・エアークリーナーカバー	COVER, AIR CLEANER	1
・3	180130231-0001	・エアークリーナーフィルター	SPONGE, SPARSITY	1
・5	180320013-0001	・エアークリーナーシール	SEAL, AIR CLEANER	1
・6	180280056-0001	・エアークリーナーケース	BASE, AIR CLEANER	1
・7・	180420542-0001	・インレットパイプ	INLET PIPE	1
・・9	180440035-0001	・インレットパイプフランジ	FLANGE, MUFFLER	1
・12	380420052-0001	・インプラントナット	IMPLANT NUT	1
4	380140086-0002	フランジボルト	BOLT, FLANGE	2
8	380780130-0001	インレットパイプジョイント	TIE-IN TUBE, BREATHER	1
11	380370048-0001	フランジナット	NUT, FLANGE	2

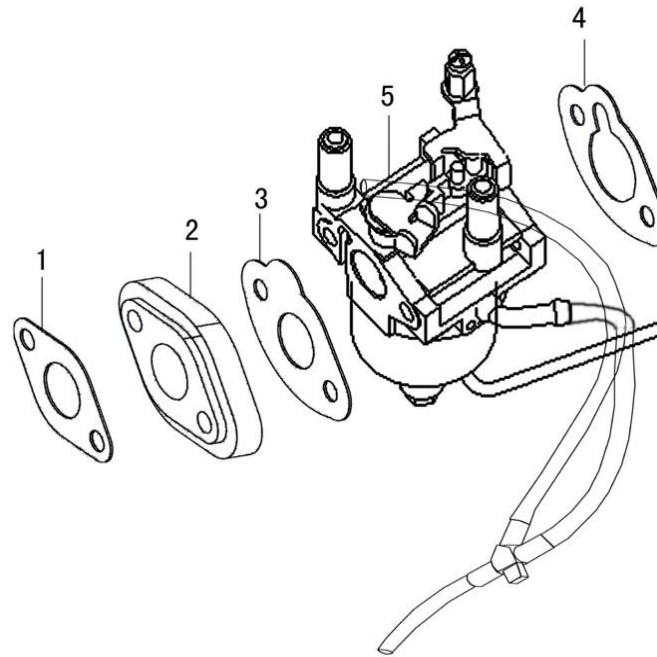

HPG1600i2 キャブレター (CARBURETOR ASSY)

見出No	部品番号 (Part No.)	品名 (Part name)		数量 (Quantity)
1	170430132-0001	インシュレーターパッキン	GASKET, INSULATOR	1
2	170440077-0001	キャブインシュレーター	INSULATOR, CARBURETOR	1
3	170430130-0001	キャブレターパッキン(A)	PACKING, CARBURETOR	1
4	170430131-0001	キャブレターパッキン(B)	PACKING, CARBURETOR	1
5	170021803-0001	キャブレター	Carburetor	1

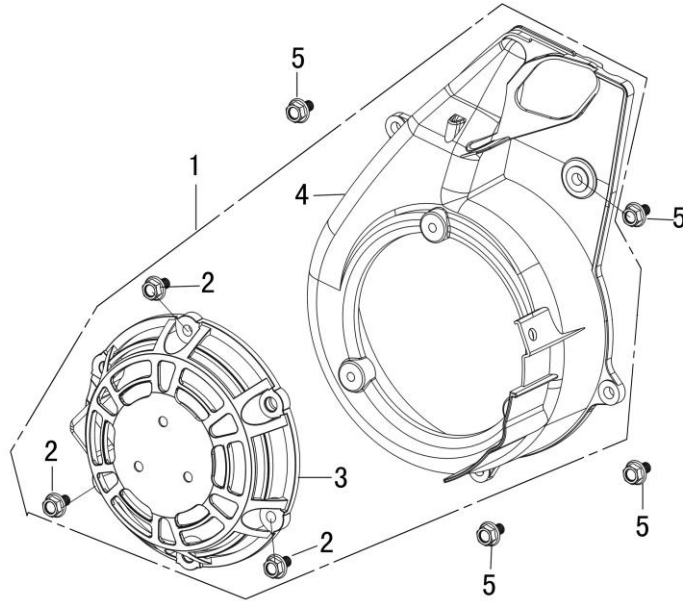

HPG1600i2 スターター(STARTER SUBASSEMBLY)

見出No	部品番号 (Part No.)	品名 (Part name)		数量 (Quantity)
1・	193490182-0001	スターター アッシー	RECOIL STARTER COMP.	1
・2	380140209-0001	・フランジボルト	BOLT, FLANGE	3
・3	193500102-0001	・リコイルスターター	RECOIL STARTER	1
	193530019-0001	・リコイルロープ 3x1450	ROPE	1
・4	160210064-0002	・ファンカバー	COVER COMP., FAN	1
5	380140013-0005	フランジボルト	BOLT, FLANGE	4
*	193560018-0001	リコイルハンドル	RECOIL HANDLE	1

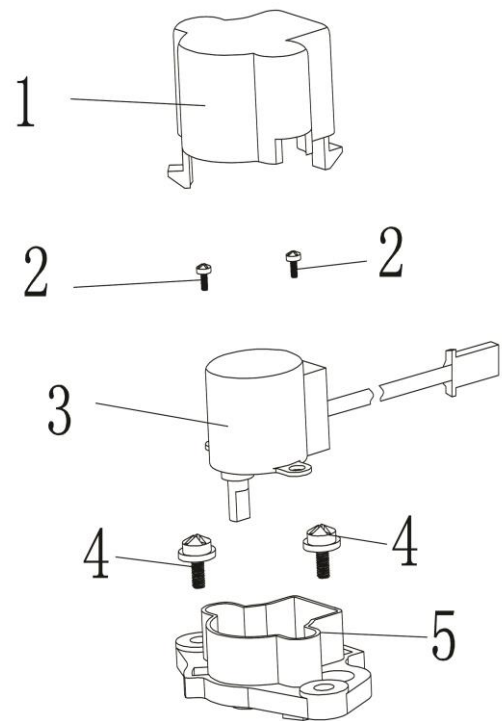

HPG1600i2 コントロール(CONTROL SYSTEM)

見出 No.	部品番号 (Part No.)	品名 (Part name)		数量 (Quantity)
1・5	660920003-0001	アクセルモーター取付ブラケット	BRACKET WALKING ,ELETROMOTO	1
・1	662040001-0001	・アクセルモーターカバー	STEPPER MOTOR COVER	1
・5	660920005-0001	・アクセルモーターブラケット	Mounting bracket of speed-regulated step motor	1
2	380200069-0002	ビス	SCREW	2
3	660910003-0001	アクセルモーター	RECOIL START ASSY	1
4	380670011-0001	十字穴付丸ビス	SCREW M5 PLAY MAT FLAT MAT	2

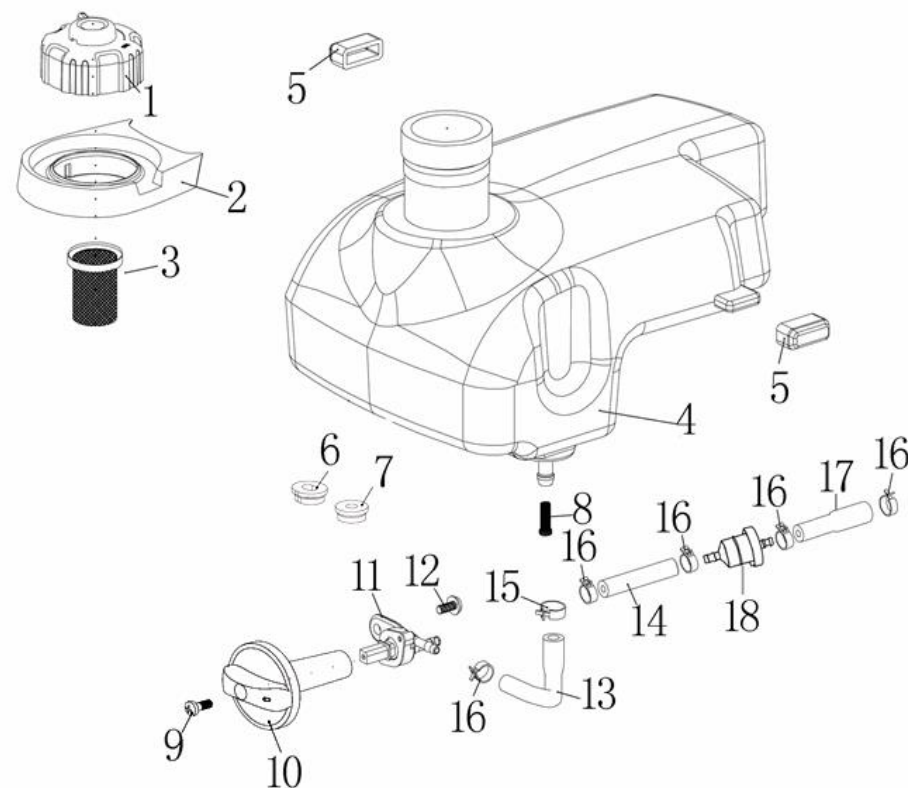

HPG1600i2 燃料タンク(FUEL TANK) (2)

見出No.	部品番号 (Part No.)	品名 (Part name)		数量 (Quantity)
1	170870141-0001	燃料タンクキャップ	CAP COMP., FUEL FILLER	1
2	170620010-0001	燃料注入口ゴム	NOTE OIL GUM SET	1
3	170720012-0001	燃料タンクフィルター	FILTER, FUEL TANK	1
4	170500907-0001	燃料タンク	TANK COMP., FUEL	1
5	170700133-0001	燃料タンク防振ゴム(角)	RUBBER, FUEL CUSHION	2
6	170700132-0001	燃料タンク防振ゴム(楕円)	RUBBER, FUEL CUSHION	1
7	170700131-0001	燃料タンク防振ゴム(丸)	RUBBER, FUEL CUSHION	1
8	170010033-0001	燃料フィルター	FUEL FILTER	1
9	381210025-0002	ビス	SCREW	1
10	173260004-0001	燃料スイッチノブ	KNOB FUEL SWITCH	1

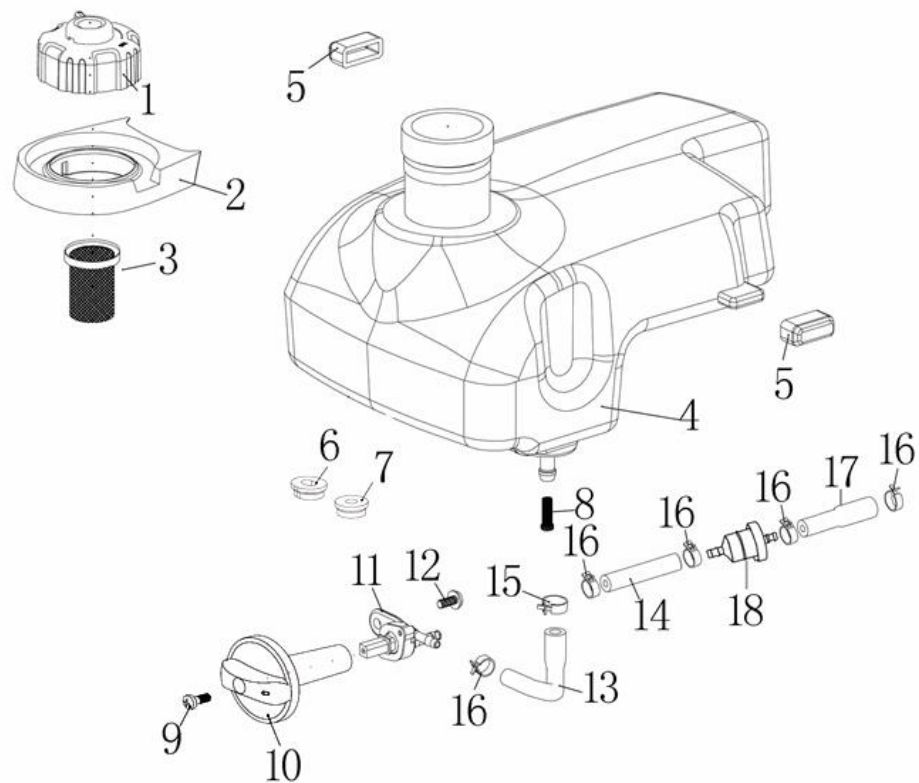

HPG1600i2 燃料タンク(FUEL TANK) (2)

見出No.	部品番号 (Part No.)	品名 (Part name)		数量 (Quantity)
11	170980104-0001	燃料スイッチ	FUEL SWITCH	1
12	380690017-0001	十字穴付ビス	SCREW FLAT MAT COMBINATION	1
13	380750557-0001	燃料ホース (L型)	TUBE, FUEL	1
14	380750778-0001	燃料ホース	TUBE, FUEL	1
15	380960120-0004	ホース止め (キャリバー)	CARD HOOP COMBINATION	1
16	380960136-0003	ホース止め (キャリバー)	CARD HOOP COMBINATION	5
17	380750777-0001	燃料ホース	TUBE, FUEL	1
18	170010016-0001	燃料フィルター (2)	FUEL FILTER	1

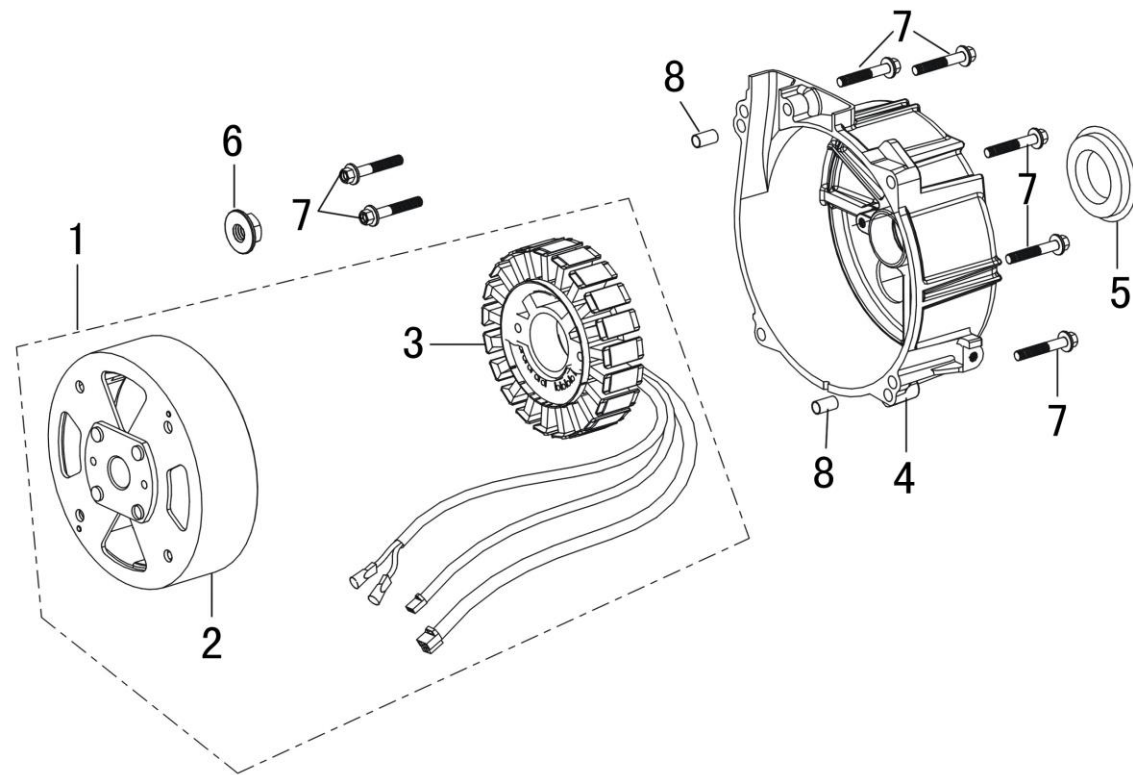

HPG1600i2 発電体 (ROTOR. STATOR)

見出 No.	部品番号 (Part No.)	品名 (Part name)		数量 (Quantity)
1・	660080319-0001	発電体 (オルタネーター)	ALTERNATOR ASSY.	1
・ 2	660110081-0001	・ ローター	MOTOR ROTOR	1
・ 3	660100100-0001	・ ステーター	MOTOR STATOR	1
4	660010007-0001	ハウジング	HOUSING, RR	1
5	381000205-0001	キャップ	END CAP	1
6	380370049-0001	フランジナット	BOLT	1
7	380140095-0005	フランジボルト	BOLT, FLANGE	7
8	380600120-0001	ノックピン	PIN , DOWEL	2

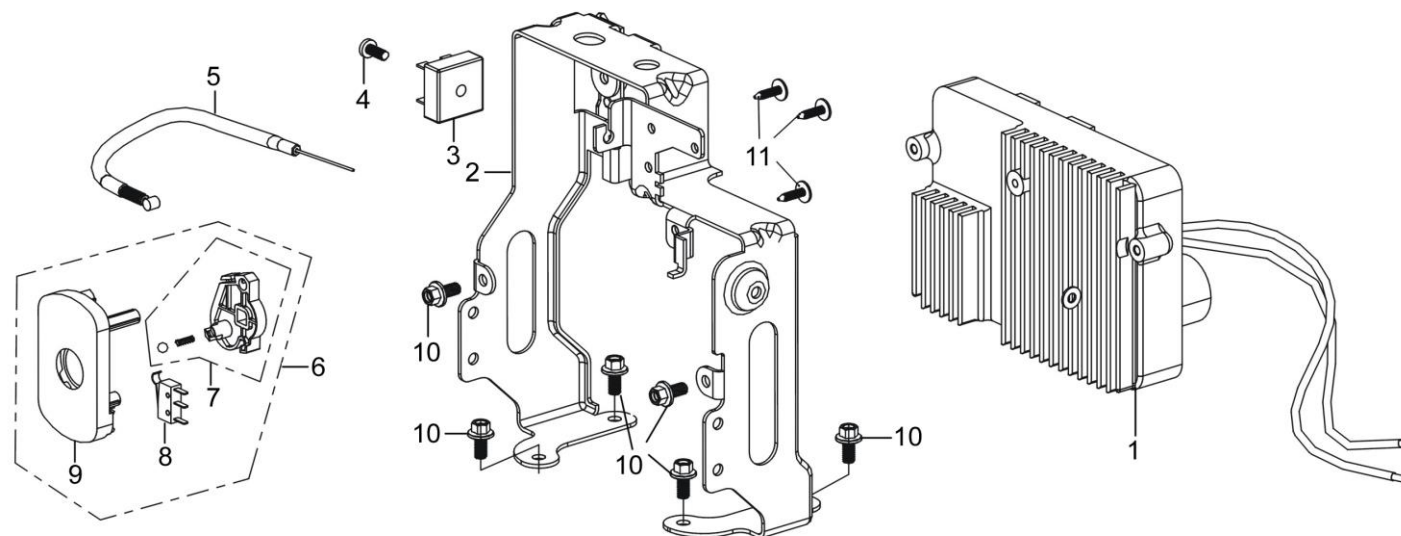

HPG1600i2 インバーター (INVERTER)

見出 No.	部品番号 (Part No.)	品名 (Part name)		数量 (Quantity)
1	660900010-0002	インバーター	INVERTER ASSY.	1
2	661930005-0001	インバーター取付ブラケット	INVERTER MOUNTING BRACKET	1
3	271920005-0001	整流器	RECTIFIER BRIDGE	1
4	380140053-0002	ネジ	SCREWS	1
5	320320224-0001	チョークケーブル	RESISTANCE AIR INLET AND CABLE	1
7	662140001-0001	スライドユニット	ASSEMBLED SWITCH SLIP BLOCK	1
8	273700003-0001	ジゴルスイッチ	JIQGLE SWITCH	1
9	662130001-0001	スイッチ取付シート	ASSEMBLED SWITCH FIT SEAT	1
10	380140001-0006	フランジボルト	BOLT, FLANGE	6
11	380310135-0001	十字穴付ビス	TAPPING SCREW	3

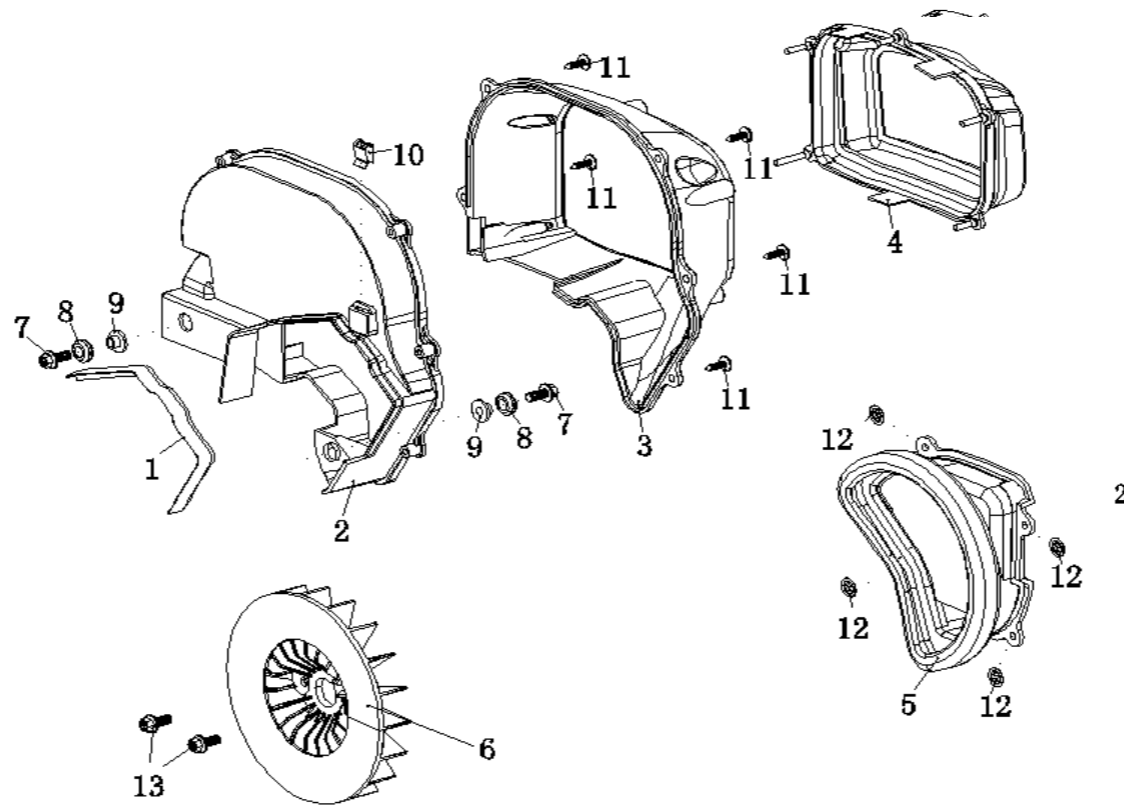

HPG1600i2 冷却システム

見出 No.	部品番号 (Part No.)	品名 (Part name)		数量 (Quantity)
1	180980002-0001	マフラーカバーシール	MUFFLER SHIELD STRIP	1
2	180960089-0001	マフラーカバー(前)	MUFFLER COVER	1
3	180960090-0001	マフラーカバー(後)(導風カバー)	MUFFLER COVER	1
4	661880001-0001	導風カバー(上)	WIND SCOOPER	1
5	661880002-0001	導風カバー(下)シャッター側	WIND SCOOPER	1
6	660130006-0001	モーターファン	FAN, GENERATOR COOLING	1
7	380140215-0003	フランジボルト	BOLT, FLANGE	2
8	380890287-0001	工字型パッキン	FONT APRONS WORK	2
9	380822534-0001	ブッシング	BUSHING	2
10	341530014-0001	導流カバークリップ	DIVERSION COVER CARD CLIP	1
11	380310135-0001	スクリュー	SCREW, PAN	5
12	380490019-0001	ロックワッシャ	LOCK WASHER	4
13	380140001-0006	フランジボルト	BOLT, FLANGE	2

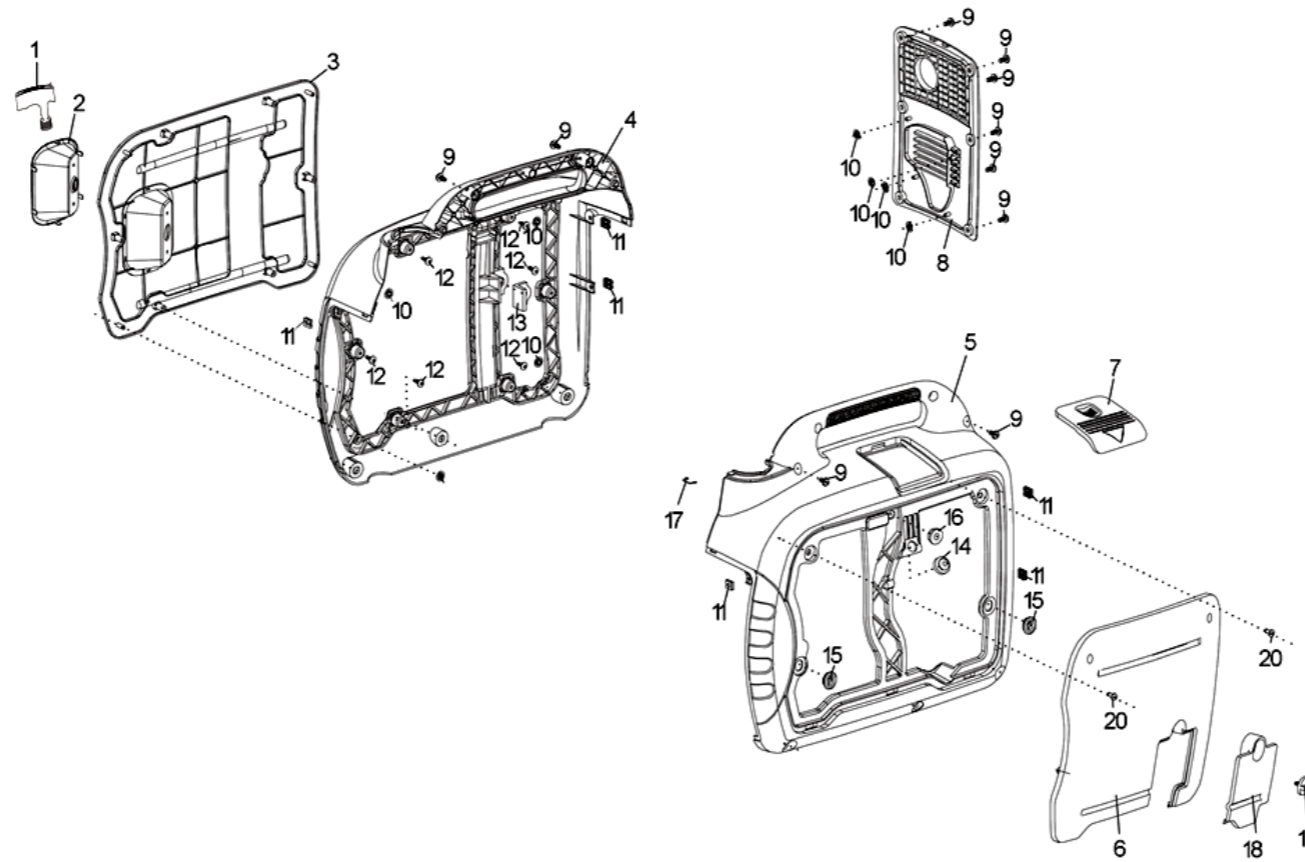

HPG1600i2 外観 (APPEARANCE ASSEMBLY) 1

見出No.	部品番号 (Part No.)	品名 (Part name)		数量 (Quantity)
1	193560019-0001	リコイルハンドル	Pull rope handle	1
2	661940001-0001	ハンドルカバー	recoil hand shank cover	1
3	661860001-0002	左カバー	Exterior Cover (left)	1
4	661840001-0001	左コラム	The left column	1
5	661850001-0001	右コラム	The outer column	1
6	661870005-0002	右カバー (2)	Exterior Cover (right)	1
7	661910001-0001	プラグメンテナンスカバー	sparking plug maintenance cover	1
8	661900001-0001	シャッター	Shutter	1
9	380690017-0001	十字穴付ビス	Screw flat mat combination	10
10	380490019-0001	ロックワッシャ	Lock washer	9

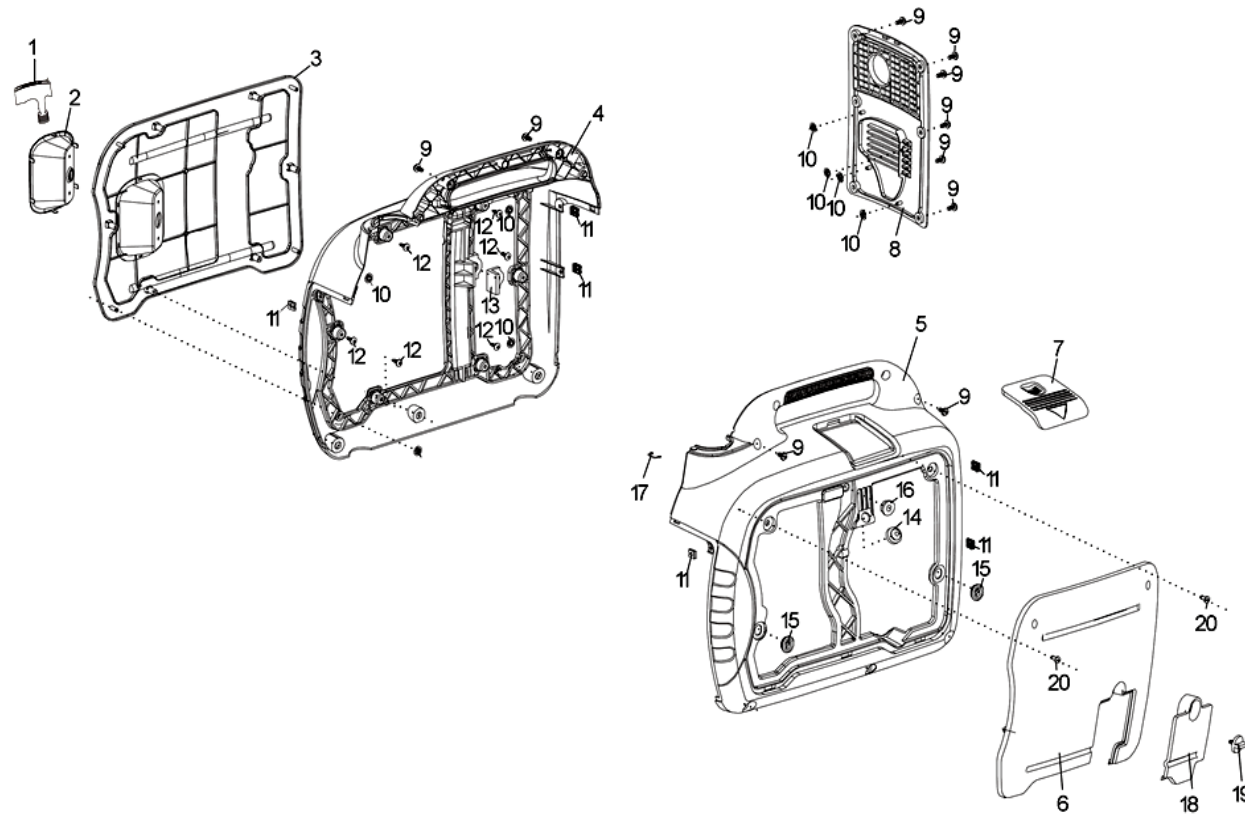

HPG1600i2 外観(APPEARANCE ASSEMBLY)2

見出No.	部品番号 (Part No.)	品名 (Part name)		数量 (Quantity)
11	380420041-0001	クリップナット	Clip nut	6
12	380310135-0001	ネジ	Cross recessed pan head tapping screw	6
13	290340030-0001	緩衝ゴム(左コラム用)	Cushioning rubber	1
14	290340029-0001	緩衝ゴム(右コラム用)	Cushioning rubber	1
15	170700131-0001	タンク防振ゴム(楕円)	Tank damping cushion	2
16	170700132-0001	タンク防振ゴム(丸形)	Tank damping cushion	1
17	350440003-0001	クリップ	Clips	1
18	110630007-0002	オイル点検窓	oil checking window	1
19	662490001-0003	オイル点検窓止め	hand rotating anti-drop screw	1
20	381810002-0001	十字穴付ビス	Screw flat mat combination	2

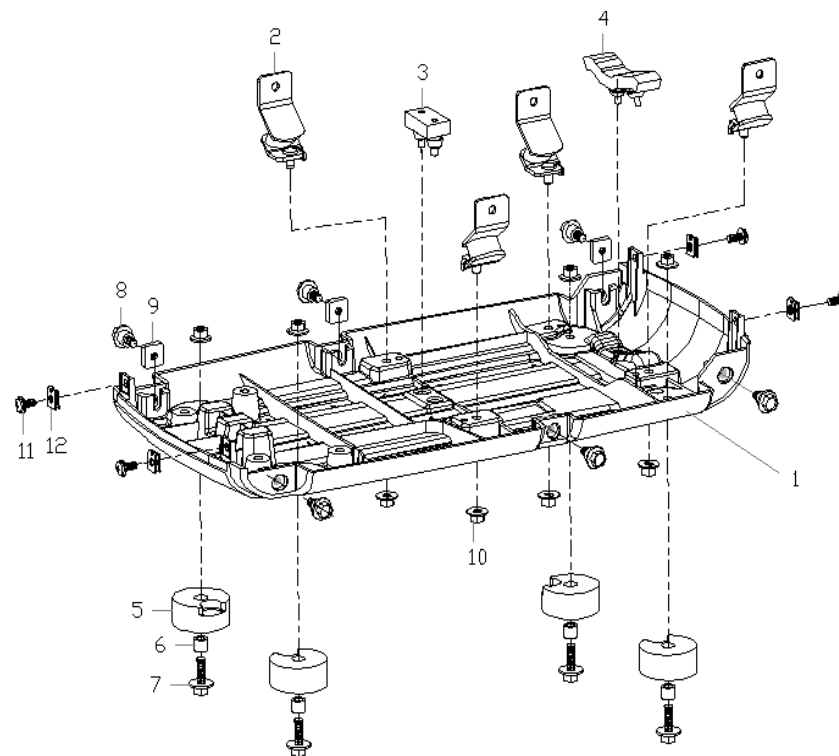

HPG1600i2 フレーム(FRAME)

見出 No.	部品番号 (Part No.)	品名 (Part name)		数量 (Quantity)
1	30324003-0001	フロアフレーム	FRAME FLOOR COMBINATION	1
2	300780013-0001	フレーム防振ゴム	FRAME SHOCK ABSORPTION SEAT	4
3	290340027-0001	緩衝ゴム(前)	BUFFER RUBBER	1
4	290340028-0001	緩衝ゴム(後)	BUFFER RUBBER	1
5	300770022-0001	フレームダンパーシート	FRAME SHOCK ABSORPTION SEAT	4
6	380822533-0001	ブッシング	BUSHING	4
7	380710024-0001	ボルト	BOLT PEACE GASKET COMBINATION	4
8	380100038-0001	段付ボルト	BOLT	6
9	380430031-0001	角ナット	SQUARE NUT	6
10	380370048-0001	フランジナット	NUT	8
11	380690017-0001	十字穴付小ネジ	SCREW FLAT MAT COMBINATION	4
12	380420041-0001	クリップナット	NUT	4

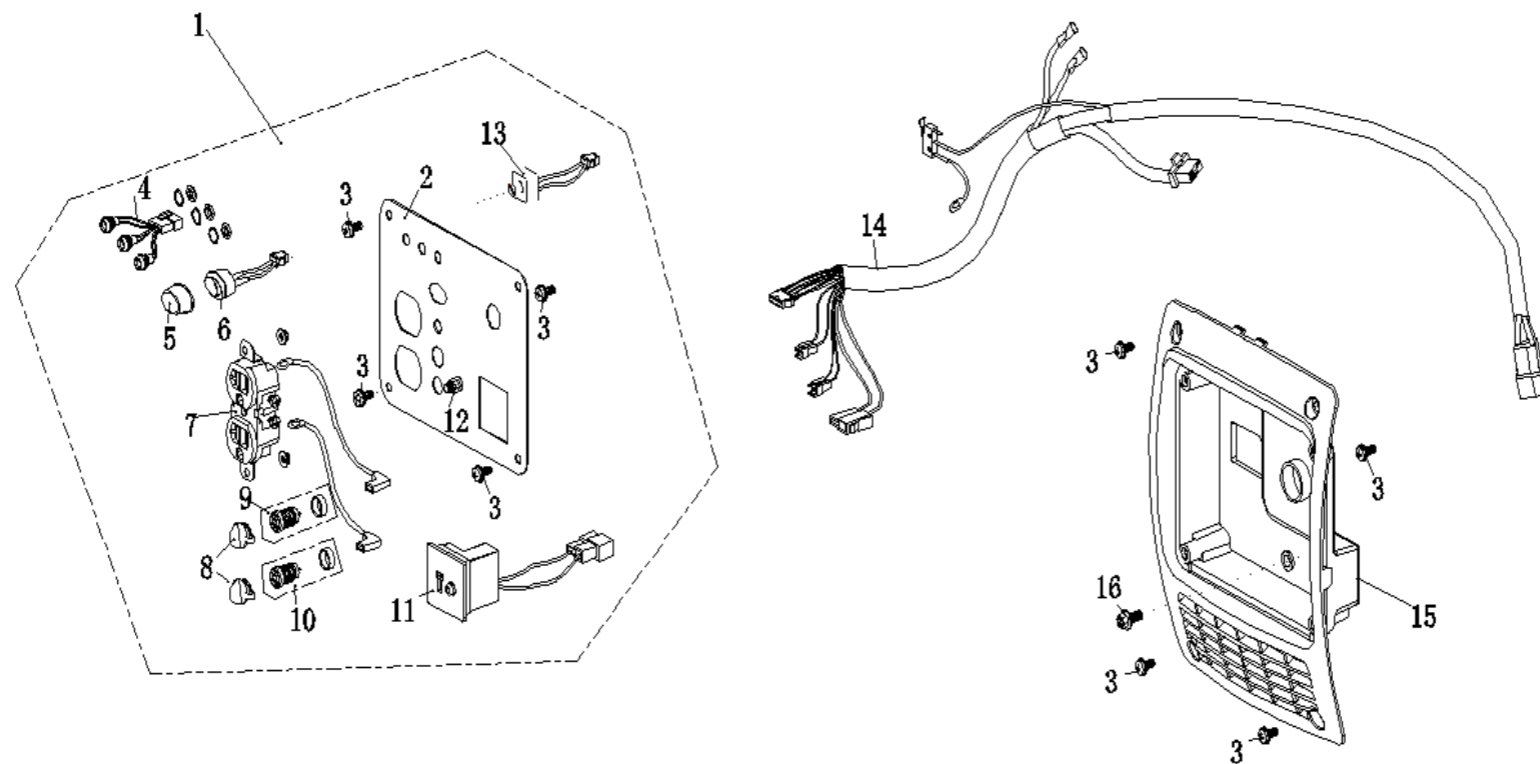

HPG1600i2 コントロールパネル (CONTROL PANEL)

見出 No.	部品番号 (Part No.)	品名 (Part name)		数量 (QUANTITY)
1・	271851451-0001	コントロールパネルアッシー	COTRAL PANEL ASSY	1
・ 2	271860143-0001	・ コントロールパネル	COTRAL PANEL	1
・ 3	380690017-0001	・ 十字穴付小ネジ	SCREW FLAT MAT COMBINATION	8
・ 4	283730006-0001	・ インディケータライト	LED INDICATOR LIGHT	1
・ 5	273330005-0001	・ アイドルスイッチ防水カバー	GRID INSERTED DEACTIVATION SWITCH	1
・ 6	173400002-0001	・ アイドルスイッチ	DEACTIVATION SWITCH	1
・ 7	271890039-0001	・ コンセント WCF62120B	POWER SOCKET COMBINATION	1
・ 8	273330006-0001	・ 並列運転端子キャップ	GRID SOCKET WATERPROOF GLUE SETS	2
・ 9	381070009-0001	・ 並列運転端子 (赤)	GRID SOCKET (RED)	1
・ 10	381070009-0002	・ 並列運転端子 (黒)	GRID SOCKET (BLACK)	1
・ 11	381070010-0001	・ 直流端子	DC SOCKET (WITH THE FLOW DEVICE)	1
・ 12	272030008-0001	アース端子A' ssy	TERMINAL SET, EARTH	1
・ 13	274080001-0001	・ 周波数切替スイッチ	Frequency converter switch	1

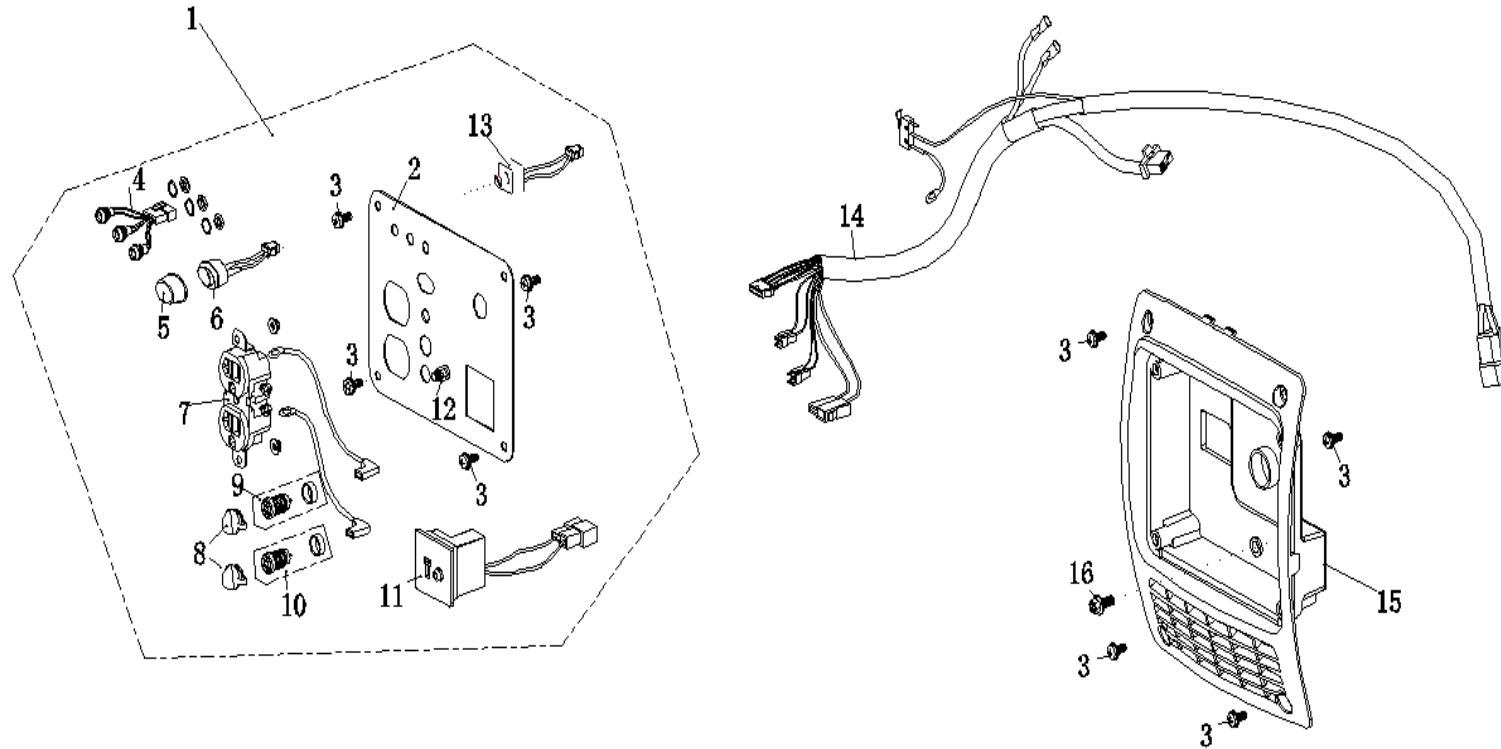

HPG1600i2 コントロールパネル (CONTROL PANEL)

見出 No.	部品番号 (Part No.)	品名 (Part name)		数量 (QUANTITY)
14	272040140-0001	コントロールパネルハーネス	CABLE ASSEMBLY	1
15	271970010-0001	パネルシート	PANEL SEAT	1
16	380140001-0006	フランジボルト	BOLT, FLANGE	1

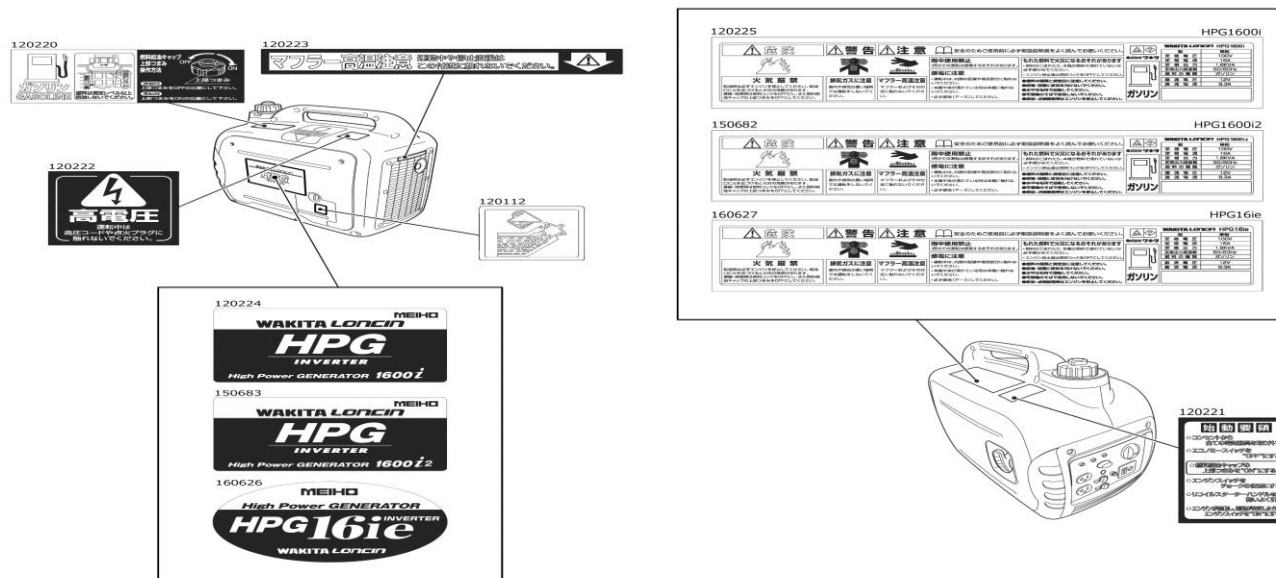

HPG1600i2 ラベル,コーション(LABEL,CAUTION)

見出 No.	部品番号 (Part No.)	品名 (Part name)	数量 (QUANTITY)
120220	370322235-0001	ラベル(燃料キャップ)	1
120223	370322238-0001	ラベル(マフラー高温)	1
120222	370322237-0001	ラベル(高電圧)	1
120112	370322185-0001	ラベル(オイルレベル)	1
150683	370333767-0001	ラベル(WAKITA、HPG)	2
150682	370310555-0001	ラベル(危険・警告)	1
120221	370322236-0001	ラベル(始動要領)	1