

グラウトポンプ

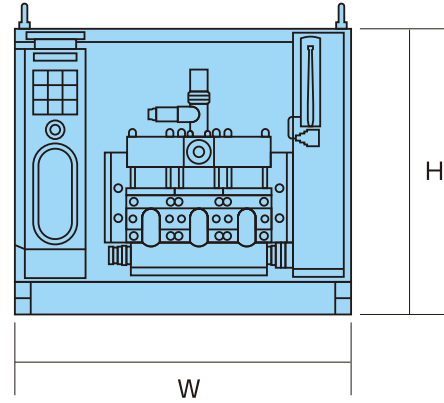
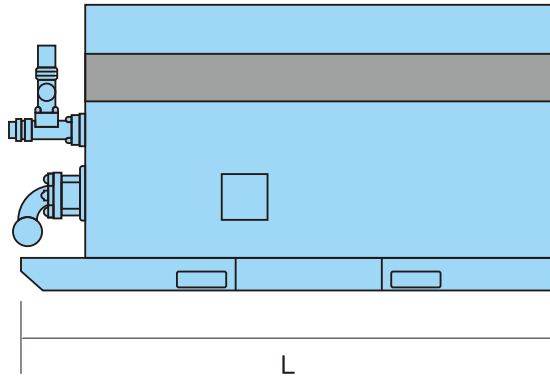

■グラウトポンプ

会社名	鉱研工業	鉱研工業	ワイビーエム	ワイビーエム	ワイビーエム	
型式	MG-10FV	MG-15hFV	SG-15V II	SG-30SV	SG-40SV	
ポンプ	ストローク (mm)	60	75	80	100	100
	プランジャー径 (mm)	68(2連)	85(2連)	80(3連)	100(3連)	100(3連)
	最大吐出圧力 (MPa)	2.9	2.5	3.9/2.9	4.9/2.5	2.5
	理論吐出量 (ℓ/min)	120	195	150/200	230/440	565
	吸入口径 (IN)	2	2-1/2	2	2-1/2	4
	吐出口径 (IN)	1-1/4	2	1-1/2	2	2
	回転数 (rpm)	150	120	124/166	98/187	240
原動機 (kW-P)	7.5-4	11-4	11-4	22-4	30-4	
電圧 (V)	200	200	200	200	200	
寸法 L × W × H (mm)	2100×580×980	2730×710×1120	1800×1100×900	2000×1250×1060	2100×1250×1060	
質量 (kg)	400	730	1100	1600	1700	

会社名	ワイビーエム	ワイビーエム	ワイビーエム	ワイビーエム	ワイビーエム	
型式	SG-60SV	SG-75SV	SG-100SV	SG-200SV	SG-350SV	
ポンプ	ストローク (mm)	100	46	46	100	150
	プランジャー径 (mm)	120(3連)	55(3連)	55(3連)	60(3連)	70(3連)
	最大吐出圧力 (MPa)	5.0/2.5	29.4/39.2	39.2	38.8	33.0/40.0
	理論吐出量 (ℓ/min)	445/896	100/70	105	227	400/330
	吸入口径 (IN)	4	2	2	2	3
	吐出口径 (IN)	2	3/4	1	1	1-1/2
	回転数 (rpm)	131/264	305/229	320	268	249/207
原動機 (kW-P)	45-4	55-4	75-4	150-6	250-4	
電圧 (V)	200	200	200	400	400	
寸法 L × W × H (mm)	2500×1550×1300	2200×1350×1250	2400×1350×1400	3000×1750×1600	3715×2005×1965	
質量 (kg)	3100	2100	2200	5100	7800	